



# Chesterfield & Sheraton 5 Electric Range

Freestanding LED Fire



Instructions for Servicing

Instructions d'Entretien

Gebruikshandleiding Onderhoud

Istruzioni per la manutenzione

Instruksjoner for service



EN: THIS APPLIANCE MUST BE EARTHED  
FR: CET APPAREIL DOIT ÊTRE RELIÉ À LA TERRE  
NL: DIT APPARAAT MOET WORDEN GEAARD  
IT: QUESTO APPARECCHIO DEVE ESSERE  
PROVVISTO DI MESSA A TERRA  
NO: DENNE PEISEN MÅ TILKOBLES JORD



# Contents/ Contenu/ Inhoud/ Contenuto/ Innhold

## GB

|                       |    |
|-----------------------|----|
| General .....         | 3  |
| Servicing .....       | 11 |
| Spare Parts List..... | 32 |
| Wiring Diagram.....   | 33 |

## FR

|   |    |
|---|----|
| Généralités .....                             | 4  |
| Entretien.....                                | 11 |
| Liste Des Principales Pièces De Rechange..... | 32 |
| Schéma de câblage.....                        | 33 |

## NL

|  |    |
|--|----|
| Algemeen .....                           | 6  |
| Onderhoud .....                          | 11 |
| Lijst Standaard Reserve Onderdelen ..... | 32 |
| Bedradingschema .....                    | 33 |

## IT

|                                  |    |
|----------------------------------|----|
| Generale .....                   | 7  |
| Requisiti Di Riparazione .....   | 11 |
| Listino Prezzi Dei Ricambi ..... | 32 |
| Schema di cablaggio.....         | 33 |

## NO

|                        |    |
|------------------------|----|
| Generall .....         | 9  |
| Servicekrav .....      | 11 |
| Reservedelsliste ..... | 32 |
| Koblingsdiagram .....  | 33 |

## GENERAL

**DURING SERVICING OF THIS APPLIANCE IT MAY BE NECESSARY TO CUT CABLE TIES IN ORDER TO ACCESS AND REMOVE SOME OF THE PARTS.**

**THESE MUST BE REPLACED WHEN REASSEMBLING THE APPLIANCE.**



**WARNING: THE EFFECT SPINDLES ARE SHARP, PLEASE USE CAUTION WHEN SERVICING THIS APPLIANCE.**

**THIS APPLIANCE MUST ONLY BE SERVICED BY A SUITABLY QUALIFIED PERSON.**

**BEFORE UNDERTAKING ANY WORK ON THE APPLIANCE: Switch off the appliance and isolate THE POWER SUPPLY ENSURING THERE IS NO POWER TO THE APPLIANCE.**

Wait for at least 10 minutes until the appliance has cooled down.

### Remote Handset Battery Replacement

Replace with 2AAA batteries. Make sure the batteries are installed correctly in the remote control.



**NOTE:** The remote control has a Battery Status indicator (top right corner), after an extended period of displaying empty the LED screen will cease to function despite the handset still being able to send commands. Replace the batteries to restore display.

### Maintenance of Motors

The motor used on the flame effect is pre-lubricated for extended bearing life and requires no further lubrication. However, periodic cleaning/ vacuuming of the heater unit is recommended.

### Resetting the Thermal Cutout Switch

The appliance is fitted with an Electronic Safety Control (E.S.). This is a safety device which switches off the fire if, the appliance overheats for any reason e.g. when covered.

If the heater stops operating whilst the flame effect continues normally, this indicates that the E.S. Control is in operation.

The E.S. Control can only be re-set after the appliance has cooled down. To re-set the E.S.:

Switch off the appliance (Manual On/Off switch) and leave for approximately 120 minutes.

Remove any obstruction to the fan heater outlet or other internal parts. Switch on appliance and the E.S. Control will re-set. Ensure that the appliance is functioning correctly. If the E.S. Control operates again, the appliance should be checked by a competent Electrician.



**IMPORTANT: THE OUTER PANNELLING IS MADE FROM CAST IRON. USE CAUTION WHEN INSTALLING, REMOVING AND STORING AS THE COMPONENTS ARE HEAVY AND SHOULD BE HANDLED CAREFULLY.**

## FUEL EFFECT

### CRYSTAL ICE GLASS EFFECT

Evenly spread the small glass-effect crystals across the fuel bed.

It is not necessary to use all of the effect supplied.

Randomly space the large glass-effect crystals throughout the fuel bed. Ensure some of the glass-effect crystals are touching and some are in isolation for the best results.

### LOG EFFECT

The logs for the fuel bed are NOT individually labelled, the numbers are for reference information only. See Diagram on page 13.

1. Evenly spread the clear pebble effect across the fuel bed.
2. Randomly space the grey pebble effect throughout the fuel bed, partially covering the clear pebbles.
3. Identify the logs using Diagram.
4. If desired the Crystal Ice Glass Effect can be placed in between the log layout.

## MAINTENANCE

### CLEANING THE FUEL EFFECT

Remove and wash the fuel effect to remove any dust particles. Alternatively clean with a lint free duster.

**Ensure that the effect is dry before replacing.**

Replace the fuel effect, see Installation Instructions for layout.

## PAIRING THE REMOTE CONTROL TO THE APPLIANCE

### Signal Code

The below operations should be carried out before coding when changing to a new remote or the unit cannot be controlled by the remote:

The reset button is located on the control panel located on the right-hand side of the viewing window.

Press the reset button for 3 seconds (a pen point may be needed) until 3 short beeps sound from the unit, release the button.

Within 10 seconds, press the  button on remote. The coding is finished when 1 long beep sounds from the unit.

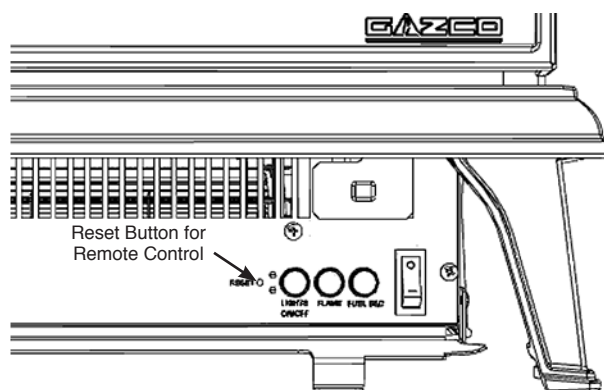

Resetting of the remote control is necessary if the appliance operates wrongly due to external interference signal and the remote control is not in use.

Open the back cover of the Remote.

Press the Reset button for 3 seconds and reset the coding



## GÉNÉRALITÉS

PENDANT ENTRETIEN DE L'APPAREIL, IL PEUT ÊTRE NECESSAIRE DE COUPER LES LIENS DE CÂBLE POUR ACCÈS ET À LEVER CERTAINES DES PARTIES.

IL FAUT LES REMPLACER LORS DU REMONTAGE L'APPAREIL.



**AVERTISSEMENT : LES AXES DES EFFETS SONT COUPANTS, FAITES BIEN ATTENTION LORSQUE VOUS RÉPAREZ CET APPAREIL.**

LA MAINTENANCE DE CET APPAREIL NE DOIT ÊTRE EFFECTUÉE QUE PAR UNE PERSONNE QUALIFIÉE.

AVANT D'EFFECTUER DES TRAVAUX SUR L'APPAREIL: ARRÊTER L'APPAREIL ET ISOLER L'ALIMENTATION ÉLECTRIQUE EN VÉRIFIANT QUE L'APPAREIL N'EST PLUS ALIMENTÉ.

Attendre au moins 10 minutes jusqu'à ce que l'appareil soit froid.

### Remplacement de la pile électrique de la télécommande

La remplacer avec 2 x pile électrique de type AAA. Vérifier que la pile est installée correctement dans la télécommande.



**REMARQUE : la télécommande comporte un témoin de piles (coin supérieur droit) ; après un affichage prolongé de l'état vide, l'écran LED cessera de fonctionner même si la télécommande peut encore envoyer des commandes. Remplacer les piles pour rétablir l'affichage.**

### Maintenance des moteurs

Les moteurs du ventilateur et de l'effet flamme sont prégraissés pour prolonger la durée de vie des roulements et ne nécessitent aucun graissage supplémentaire. Toutefois, il est recommandé de nettoyer à l'aide d'un aspirateur périodiquement l'unité ventilateur/chauffage.

### Réenclenchement du disjoncteur thermique

L'appareil est équipé d'un dispositif de sécurité électronique. C'est un dispositif de sécurité qui éteint l'appareil en cas de surchauffe de celui-ci, par ex. lorsqu'il est recouvert.

Si le chauffage s'arrête alors que l'effet flamme continu normalement, cela indique que le dispositif de sécurité est en cours de fonctionnement.

Le dispositif de sécurité ne peut être réenclenché que lorsque l'appareil est froid.

Réenclenchement du dispositif de sécurité :

Éteindre l'appareil (interrupteur manuel On/Off) et le laisser refroidir pendant 120 minutes.

Dégager toute obstruction de la sortie du ventilateur de chauffage ou de toutes autres parties internes.

Allumer l'appareil et le dispositif de sécurité se réenclenchera. Vérifier que l'appareil fonctionne correctement. Si le dispositif de contrôle se déclenche de nouveau, l'appareil doit être vérifié par un électricien compétent.



**IMPORTANT : LE PANNEAU EXTERNE DU GAZCO SHERATON/CHESTERFIELD EST FABRIQUÉ EN FONTE. PRENEZ LE PLUS GRAND SOIN LORS DE SON INSTALLATION, DE SON RETRAIT ET DE SON STOCKAGE, CAR LES COMPOSANTS SONT LOURDS ET DOIVENT ÊTRE MANIPULÉS SOIGNEUSEMENT.**

## EFFET COMBUSTIBLE

### VITRE EFFET CRISTAUX DE GLACE

Répartissez de manière égale les petits cristaux effet verre sur le lit de combustible.

Il n'est pas nécessaire d'utiliser tout l'effet fourni.

Placez les gros cristaux effet verre n'importe où sur le lit de combustible. Assurez-vous que certains cristaux à effet de verre se touchent et que d'autres restent isolés pour obtenir les meilleurs résultats.

### EFFET BÛCHES

Les bûches pour le lit de combustible NE sont PAS étiquetées individuellement, les numéros servent uniquement de référence. Voir Schéma, page 13.

1. Répartissez de manière égale les effets galets transparents sur le lit de combustible.
2. Espacez de manière aléatoire l'effet galets gris sur le lit de combustible, recouvrant partiellement les galets transparents.
3. Identifiez les bûches en utilisant le Schéma.
4. Si vous le souhaitez, vous pouvez placer l'effet verre cristaux de glace entre l'agencement bûche.

## MAINTENANCE

### NETTOYAGE DE L'EFFET DE CARBURANT

Déposer et laver l'effet combustible pour éliminer toute particule de poussière. Autrement, le nettoyer avec un chiffon sans peluches.

**Veiller à ce que l'effet soit sec avant de le remettre en place.**

**Lors du remplacement des effets combustibles, voir Installation pour obtenir les instructions d'agencement.**

## APPAIRER LA TÉLÉCOMMANDE AVEC L'APPAREIL

### Code de signal

Les opérations ci-dessous doivent être menées avant le codage lors du remplacement d'une télécommande ou lorsque l'unité ne peut pas être contrôlée par la télécommande :

Le bouton de réinitialisation se trouve sur le panneau de commande à droite de la fenêtre de visualisation, voir Schéma.

Appuyez sur le bouton de réinitialisation pendant 3 secondes (une pointe de stylo peut être nécessaire) l'unité émettra jusqu'à 3 bips courts, relâchez le bouton.

Au bout de 10 secondes, appuyez sur le bouton  de la télécommande. Le codage est terminé lorsque 1 long bip est émis par l'unité.

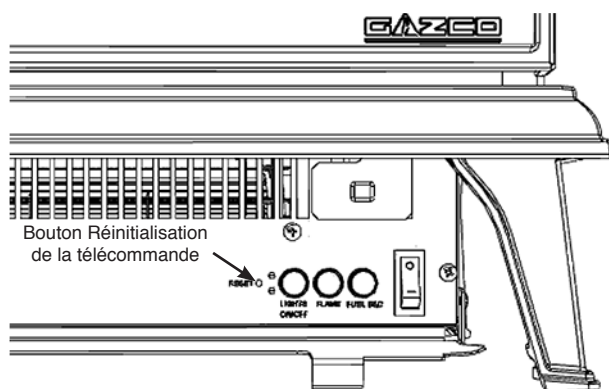

Une réinitialisation de la télécommande est nécessaire si l'appareil fonctionne de manière anormale en raison d'interférences causées par un signal externe et si la télécommande n'est pas utilisée.

Ouvrez le couvercle arrière de la télécommande.

Appuyez sur le bouton de réinitialisation pendant 3 secondes et réinitialisez le codage.



## ALGEMEEN

TIJDENS ONDERHOUD VAN DIT APPARAAT KAN HET NODIG ZIJN OM DE KABELBINDERS LOS TE SNIJDEN OM TOEGANG TE VERKRIJGEN TOT DELEN OF OM DEZE TE VERWIJDEREN. DEZE MOETEN WORDEN TERUGGEPLAATST BIJ HET OPNIEUW AANBRENGEN VAN HET APPARAAT.



**WAARSCHUWING: WEES A.U.B. VOORZICHTIG BIJ HET GEBRUIK VAN DIT TOESTEL; DE EFFECTENSPINDELS ZIJN SCHERP.**

DIT APPARAAT MAG UITSLUITEND ONDERHOUDEN WORDEN DOOR EEN VOLDOENDE GEKWALIFICEERDE PERSOON. ALVORENS IETS TE DOEN AAN HET TOESTEL: SCHAKEL HET TOESTEL UIT EN ISOLEER DE STROOMTOEVOER. CONTROLEER DAT HET TOESTEL NIET ONDER STROOM STAAT.

Wacht minstens 10 minuten totdat het apparaat is afgekoeld.

### Batterijen Afstandsbediening Vervangen

Met 2 x AAA-batterij vervangen. Zorg ervoor dat de batterij op de juiste wijze in de afstandsbediening is geplaatst.



**OPMERKING: De afstandsbediening heeft een batterijstatusindicator (rechtsboven in de hoek), na een lange periode van lege weergave zal het LED-scherm niet meer werken, ondanks dat de handset nog steeds opdrachten kan verzenden. Vervang de batterijen om het display te herstellen.**

### Onderhoud van Motoren

De motoren die voor de ventilator en het vlameffect gebruikt worden zijn vooraf gesmeerd voor een langere levensduur van de lagers en hebben geen verdere smering nodig. Het wordt echter aanbevolen de ventilator/verwarmingsunit regelmatig te reinigen/stof weg te zuigen.

### De thermische beveiligingsschakelaar resetten

Het toestel is uitgerust met een Electronic Safety Control (E.S.). Dit is een veiligheidsvoorziening die de haard uitschakelt als het apparaat, om welke reden dan ook, oververhit raakt, bijvoorbeeld wanneer hij afgedekt is.

Als de haard niet meer functioneert, maar het vlameffect blijft gewoon doorgaan, geeft dit aan dat de ES Control functioneert.

De E.S. Control kan alleen opnieuw worden ingesteld nadat het apparaat is afgekoeld.

Opnieuw instellen van de ES:

Schakel het apparaat uit (Handmatige aan/uit-schakelaar) en laat het gedurende 120 minuten afkoelen.

Verwijder eventuele verstoppingen uit de uitlaat van de ventilatorkachel of andere interne onderdelen.

Zet het apparaat opnieuw aan en de E.S. Control zal opnieuw ingesteld worden. Zorg ervoor dat het apparaat op de juiste wijze functioneert. Als de E.S. Control opnieuw functioneert, moet het apparaat door een vakbekwame elektricien worden gecontroleerd.



**BELANGRIJK: DE BUITENSTE LAMBRISERING VAN DE GAZCO SHERATON/CHESTERFIELD IS GEMAAKT UIT GIETIJZER. WEES VOORZICHTIG BIJ HET INSTALLEREN, VERWIJDEREN EN OPSLAAN AANGEZIEN DE ONDERDELEN ZWAAR ZIJN EN VOORZICHTIG BEHANDELD MOETEN WORDEN. NT.**

## BRANDSTOFEFFECT

### GLAZEN IJSKRISTALLEN-EFFECT

Verspreid de kleine glas-effect kristallen gelijkmatig over het brandstofbed.

Het is niet nodig om alle Embaglow draadwol te gebruiken.

Verdeel de grote glas-effect kristallen willekeurig over het brandstofbed. **Voor de beste resultaten zorgt u ervoor dat sommige van de glazige kristallen raken en dat anderen afgedekt zijn.**

### HOUTBLOKKEN-EFFECT

De houtblokken voor het brandstofbed zijn niet individueel gelabeld; de waarden dienen enkel als referentie. Zie Diagram, pagina 13.

1. Verspreid gelijkmatig het heldere kiezelstenen-effect over het brandstofbed.
2. Verspreid het grijze kiezeleffect over het brandstofbed om de heldere kiezels gedeeltelijk te bedekken.
3. Identificeer de houtblokken met behulp van Afbeelding.
4. Indien gewenst kan het glazen ijskristallen-effect worden geplaatst tussen de houtblokkenopzet.

## ONDERHOUD

### HET SCHOONMAKEN VAN DE BRANDSTOF EFFECT

Verwijder en was het brandstofeffect om stofdeeltjes te verwijderen. Kan ook met een lintvrije duster worden gereinigd.

**Zorg ervoor dat het effect droog is, voordat deze wordt teruggeplaatst. Vervang het brandstofeffect, zie Installatieinstructies voor schema.**

## DE AFSTANDSBEDIENING KOPPELEN AAN HET TOESTEL

### Signaalcode

De handelingen hieronder moeten worden uitgevoerd vóór codering wanneer wordt overgegaan op een nieuwe afstandsbediening; anders zal de eenheid niet kunnen worden bestuurd door de afstandsbediening:

De resetknop bevindt zich op het bedieningspaneel aan de rechterkant, zie Afbeelding.

Druk op de resetknop voor 3 seconden (wellicht m.b.v. een penpunt) totdat 3 korte piepen klinken vanuit de eenheid, en laat de knop vervolgens los.

Druk binnen 10 seconden op de -knop op de afstandsbediening. De codering is voltooid wanneer 1 lange piep vanuit de eenheid klinkt.

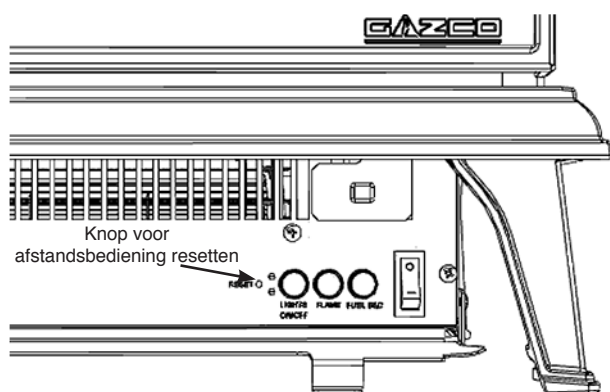

Het nodig is om de afstandsbediening te resetten als het toestel op onjuiste wijze werkt ten gevolge van een extern interferentiesignaal wanneer de afstandsbediening niet gebruikt wordt.

Open de achterkant van de afstandsbediening.

Houd de resetknop voor 3 seconden ingedrukt en reset decodering,





## GENERALE

DURANTE LA RIPARAZIONE DI QUESTO APPARECCHIO POTREBBE ESSERE NECESSARIO TAGLIARE LE FASCETTE DEI CAVI PER RAGGIUNGERE E TOGLIERE ALCUNE PARTI. QUESTE DEVONO ESSERE RIMESSE AL LORO POSTO QUANDO DI RIMONTA L'APPARECCHIO.



**ATTENZIONE: GLI ECCENTRICI DEGLI EFFETTI SONO NITIDI, PRESTARE ATTENZIONE DURANTE LA MANUTENZIONE DELL'APPARECCHIO.**

QUESTO APPARECCHIO DEVE ESSERE RIPARATO SOLO DA PERSONALE QUALIFICATO.  
PRIMA DI MANEGGIARE L'APPARECCHIO: SPEGNERE L'APPARECCHIO, ISOLARE L'ALIMENTAZIONE E ASSICURARSI CHE L'APPARECCHIO NON SIA ALIMENTATO DALLA CORRENTE.

Attendere almeno 10 minuti, in modo da far raffreddare l'unità.

### Sostituzione delle pile del telecomando

Sostituire con 2 x pila AAA. Assicurarsi che la pila sia correttamente installata nel telecomando.



**NOTA: il telecomando è dotato di indicatore di stato della batteria (angolo in alto a destra), dopo un periodo di inattività, lo schermo LED smetterà di funzionare anche se il telecomando resterà in grado di inviare comandi. Sostituire le batterie per ripristinare il display.**

### Manutenzione dei motori

I motori utilizzati nella ventola e nell'effetto fiamma sono già lubrificati per aumentare la durata dei cuscinetti e non richiedono ulteriore lubrificazione. Tuttavia, si consiglia una pulizia/aspirazione periodica della ventola/ riscaldatore.

### Reimpostazione dell'interruttore termico di sicurezza

L'apparecchio è dotato di un controllo elettronico di sicurezza (E.S.), un dispositivo di sicurezza che spegne il caminetto se si surriscalda per qualsiasi motivo, ad esempio se viene coperto.

Se il riscaldatore smette di funzionare e l'effetto fiamma continua a funzionare, significa che il controllo E.S. si è attivato.

Il controllo E.S. può essere reimpostato solo dopo che l'apparecchio si è raffreddato.

Per reimpostare il controllo E.S.:

Spegnere l'apparecchio (interruttore manuale On/Off) e lasciarlo raffreddare per circa 120 minuti.

Rimuovere eventuali ostruzioni dall'uscita del riscaldatore a ventola o da altre parte interne.

Accendere l'apparecchio e il controllo E.S. si reimposterà. Assicurarsi che l'apparecchio funzioni correttamente. Se il controllo E.S. si riattiva, far controllare l'apparecchio da un elettricista qualificato.



**IMPORTANTE: LA PANNELLATURA ESTERNA DI È REALIZZATA IN GHISA. PRESTARE ATTENZIONE DURANTE L'INSTALLAZIONE, LA RIMOZIONE E LA CONSERVAZIONE POICHÉ I COMPONENTI SONO PESANTI E DEVONO ESSERE MANEGGIATI CON CURA.**

## EFFETTO COMBUSTIBILE

### EFFETTO CRISTALLO DI GHIACCIO

Distribuire uniformemente l'effetto piccoli cristalli su tutto il crogiolo di combustione. Vedere Diagramma, pagina 13. Non è necessario utilizzare tutti gli effetti forniti.

Distribuire in modo casuale l'effetto grandi cristalli su tutto il crogiolo di combustione. **Verificare che alcuni dei cristalli a effetto vetro siano in contatto e che altri siano isolati per risultati ottimali.**

### EFFETTO LEGNA

I ceppi per il crogiolo di combustione NON sono etichettati singolarmente, i numeri sono solo di riferimento.

1. Distribuire uniformemente l'effetto ciottoli chiari su tutto il crogiolo di combustione.
2. Distribuire in modo casuale l'effetto di ciottoli grigi in tutto il crogiolo di combustione, coprendo in modo parziale i ciottoli chiari.
3. Identificare i ceppi usando il Diagramma.
4. Se lo si desidera, è possibile posizionare l'effetto cristalli dighiaccio tra i ceppi disposti.

## MANUTENZIONE

Togliere e lavare l'effetto combustibile per rimuovere qualsiasi particella di polvere. In alternativa pulire con un piumino che non lasci residui.

**Assicurarsi che l'effetto sia asciutto prima di rimetterlo.**

**Sostituire l'effetto combustibile, vedere Istruzioni per l'installazione per la disposizione.**



## COPPIAMENTO TELECOMANDO APPARECCHIO

### Codice di segnale

Le seguenti operazioni devono essere eseguite prima della codifica quando si passa a un nuovo telecomando o l'unità non può essere controllata dal telecomando:

Il pulsante di ripristino si trova sul pannello di controllo situato sul lato destro, vedere Figura.

Premere il pulsante di ripristino per 3 secondi (potrebbe essere necessaria una penna a sfera) finché non si sentono 3 brevi bip dall'unità, rilasciare il pulsante.

Nel giro di 10 secondi, premere il pulsante  sul telecomando. La codifica termina quando viene emesso 1 lungo bip dall'unità.

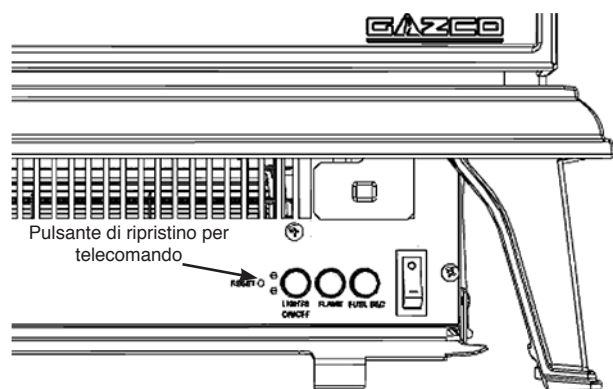

Il ripristino del telecomando è necessario se l'apparecchio funziona in modo errato a causa di un segnale di interferenza esterno e il telecomando non è in uso.

Aprire il coperchio posteriore del telecomando.

Premere il pulsante di ripristino per 3 secondi e ripristinare la codifica.



## GENERELL

**UNDER VEDLIKEHOLD AV DETTE APPARATET KAN DET VÆRE NØDVENDIG Å KUTTE BUNTEBÅND FOR Å KOMME TIL OG FJERNE NOEN DELER. DISSE MÅ ERSTATTES NÅR APPARATET SETTES SAMMEN IGENJEN.**



**ADVARSEL: EFFEKTSPINDLEN ER SKARP, VENNLIGST VÆR FORSIKTIG NÅR DU VEDLIKEHOLDER DETTE APPARATET.**

**KUN KVALIFISER PERSONELL MÅ UTFØRE VEDLIKEHOLD PÅ DENNE PEISEN. FØR DET GJØRES ARBEID PÅ APPARATET: SLÅ AV APPARATET OG TA UT STRØMFORSYNINGEN SLIK AT DET IKKE FINNES NOE STRØM TIL APPARATET.**

Vent minst 10 minutter til peisen har kjølt seg ned.

### Bytte av batteri på fjernkontroll

Bytt ut med 2 x AAA-batteri. Forsikre deg om at batteriet er montert korrekt i fjernkontrollen.



**MERK:** Fjernkontrollen har en batteristatusindikator (øverst i høyre hjørne). Etter en lengre periode med tom visning, vil LED-skjermen slutte å fungere til tross for at håndsettet fremdeles kan sende kommandoer. Erstatt batteriet for å gjenopprette displayet.

### Vedlikehold av motorer

Motoren til viften og flammeeffekten er forhåndssmurt for å forlenge lagrenes levetid og trenger derfor ikke smøres. Periodisk rengjøring/stovsuging av viften/peisen anbefales imidlertid.

### Tilbakestilling av termisk sikringsautomat

Peisen er utstyrt med en elektronisk sikkerhetskontroll (E.S.). Dette er en sikkerhetsanordning som slår av flammen dersom peisen av en eller annen grunn blir overopphetet, f.eks. ved tildekking.

Dersom peisen slutter å fungere mens flammeeffekten fortsetter som normalt, betyr det at E.S.-kontrollen er i drift.

E.S.-kontrollen kan bare tilbakestilles etter at peisen er nedkjølt.

Tilbakestill E.S.:

Slå av peisen (med den manuelle Av/På-bryteren) og la peisen stå i 120 minutter.

Fjern eventuelle hindringer i avløpet for viftevarmeren eller andre indre deler. Slå på peisen, og E.S.-kontrollen vil tilbakestilles. Forsikre deg om at peisen fungerer korrekt. Dersom E.S.-kontrollen slår inn igjen, bør peisen sjekkes av en fagkyndig elektriker.



**VIKTIG: DEN YTRE KLEDNINGEN AV ER LAGET IS TØPEJERN. VÆR FORSIKTIG MENS MAN INSTALLERER, FJERNER OG LAGRER DA KOMPONENTENE ER TUNGE OG BØR HÅNDBERES MED FORSIKTIGHET.**

## BRENSELEFFEKT

### KRYSTALLGLASS-EFFEKT

Spre de små glasseffekt-krystallene jevnt utover brennkammeret.

Det er ikke nødvendig å bruke alle effektene som medfølger.

Plasser tilfeldig de store glasseffekt-krystallene over brennkammeret. **Sikre at noen av glasseffekt-krystallene er nær hverandre, mens andre står alene, for beste resultat.**

### VEDKUBBE-EFFEKT

Vedkubbene for brennkammeret er IKKE merket individuelt, numrene er kun for referanseinformasjon. Se diagram på, side 13.

1. Spre de gjennomsiktige stein-effektene jevnt utover brennkammeret.
2. Spre gråsteineffekten tilfeldig utover brennkammeret, slik at de delvis dekker de gjennomsiktige steinene.
3. Identifiser vedkubbene ved bruk av diagram.
4. Dersom det er ønskelig, kan krystallglass-effektene plasseres mellom vedkubbenes planløsning.

## VEDLIKEHOLD

### RENGJØRING AV DRIVSTOFF EFFEKT

Fjern og rengjør brenseffekten for å fjerne alle støvpartikler. Eller rengjør med en løfri støvfille.

**Påse at effekten er tørr før den settes tilbake. Erstatt brenseffekten, se Monteringsveiledning for layout.**

## SAMMENKOBLE FJERNKONTROLLEN

### Signalkode

Den nedenstående operasjonen skal utføres før koding når du skifter til en ny fjernkontroll eller dersom enheten ikke kan styres av fjernkontrollen:

Tilbakestillings-knappen befinner seg på kontrollpanelet som er på høyre side, se Diagram.

Trykk på tilbakestillings-knappen i 3 sekunder (det kan hende du trenger en pennespiss) inntil 3 korte pip kan høres fra enheten, slipp knappen.

Innen 10 sekunder, trykk på knappen  på fjernkontrollen. Kodingen er fullført når 1 lang pipelyd kan høres fra enheten.

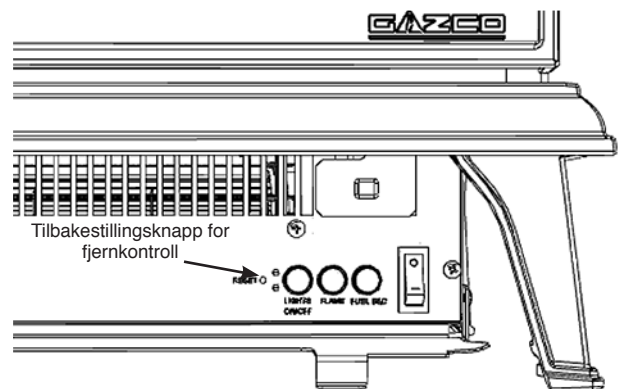

Å tilbakestille fjernkontrollen kan være nødvendig dersom apparatet fungerer feilaktig på grunn av eksterne interferens-signaler og fjernkontrollen ikke er i bruk.

Åpne det bakre dekkelet på fjernkontrollen.

Trykk på tilbakestillings-knappen i 3 sekunder og tilbakestill kodingen.



CAST FRONT/ FAÇADE EN FONTE/ GEGOTEN VOORKANT/ PARTE ANTERIORE IN GHISA/  
STØPT FRONT

GB: Chesterfield Shown  
FR: Chesterfield Illustré

NL: Chesterfield Getoond  
IT: Chesterfield Mostrato

NO: Chesterfield Vist

1

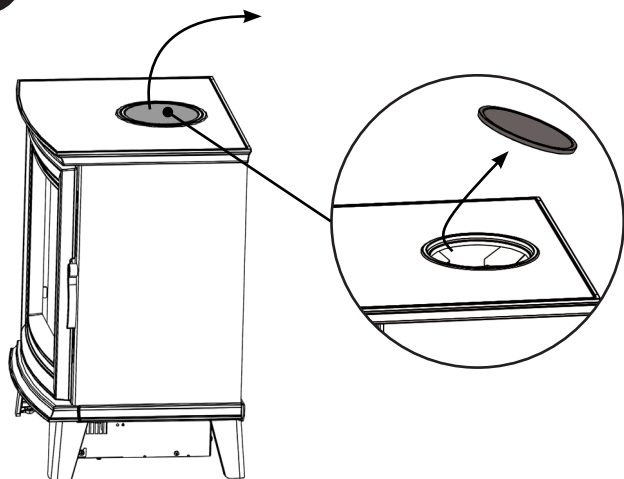

2

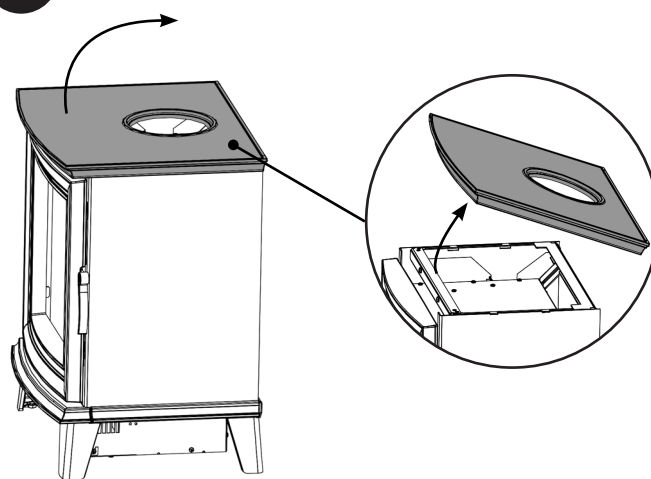

3

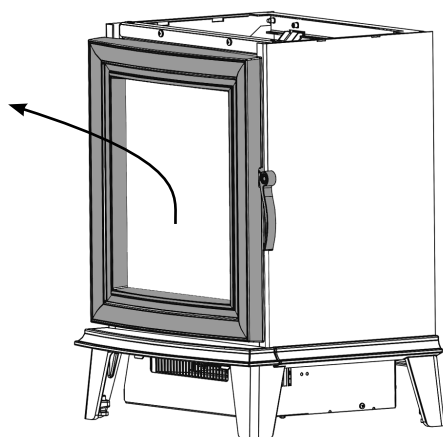

4

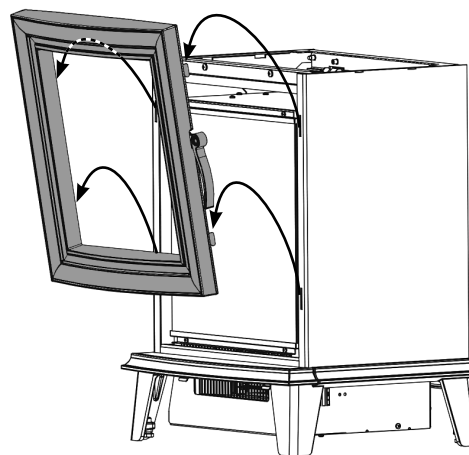

EXTERIOR GLASS/VITRE EXTÉRIEURE/ BUITENGLAS/ VETRO ESTERNO/ YTTERGLASS

1

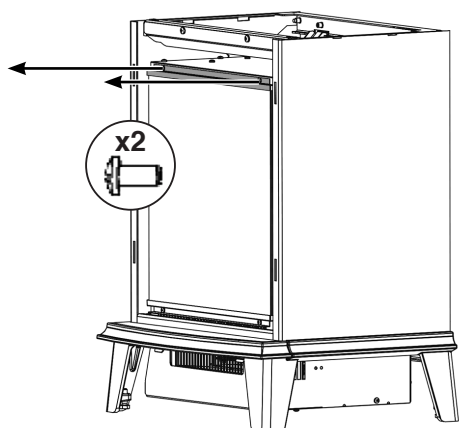

2

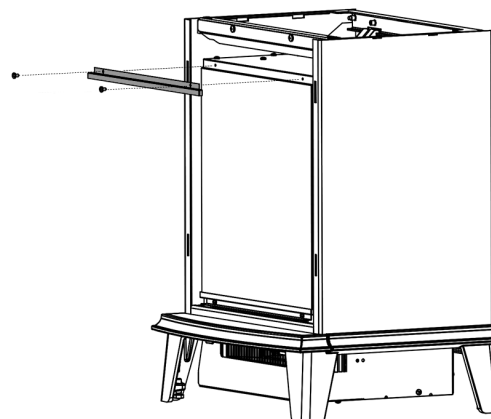

3

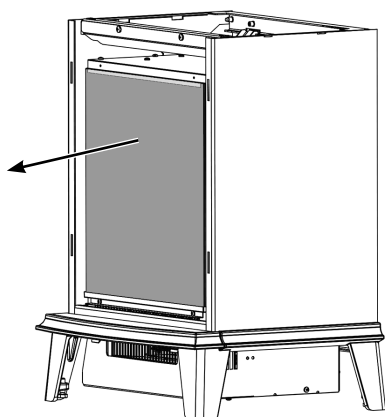

4

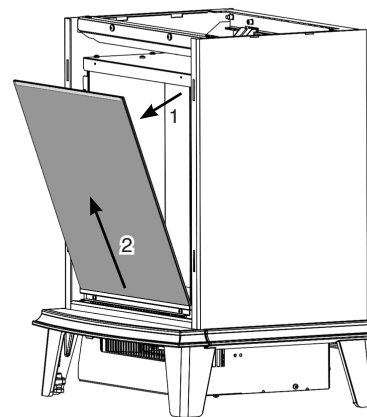

5

- GB:** With the glass removed carefully gather up the fuel effect and place to one side.  
**FR:** Une fois la vitre retirée, rassembler l'effet combustible avec précaution et le mettre de côté.  
**NL:** Als het glas is verwijderd, verzamel voorzichtig het brandstofeffect en plaats dit aan één zijde.  
**IT:** Col vetro tolto, raccogliere l'effetto combustibile con attenzione e metterlo da parte.  
**NO:** Når glasset er fjernet samles effektene forsiktig opp og legges til side.

FUEL EFFECT - LOG EFFECT/ EFFET COMBUSTIBLE - EFFET BÛCHES/  
 BRANDSTOFFEFFECT - HOUTBLOKKEN-EFFECT/  
 EFFETTO COMBUSTIBILE - EFFETTO LEGNA/ BRENSELEFFEKT - VEDKUBBE-EFFEKT

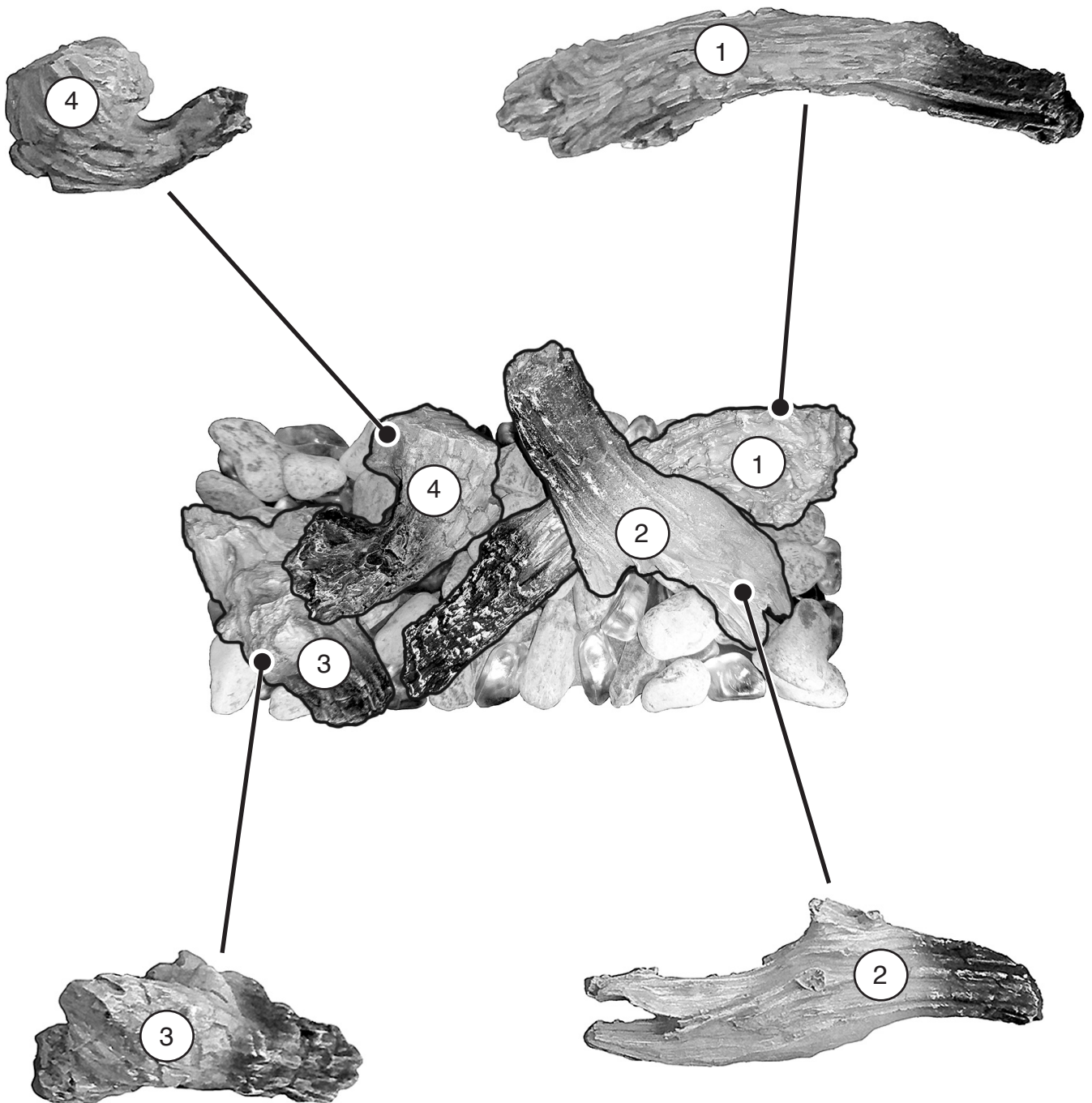

REPLACING/ REMPLACER/ VERVANGEN/ SOSTITUZIONE/ ERSTATTE

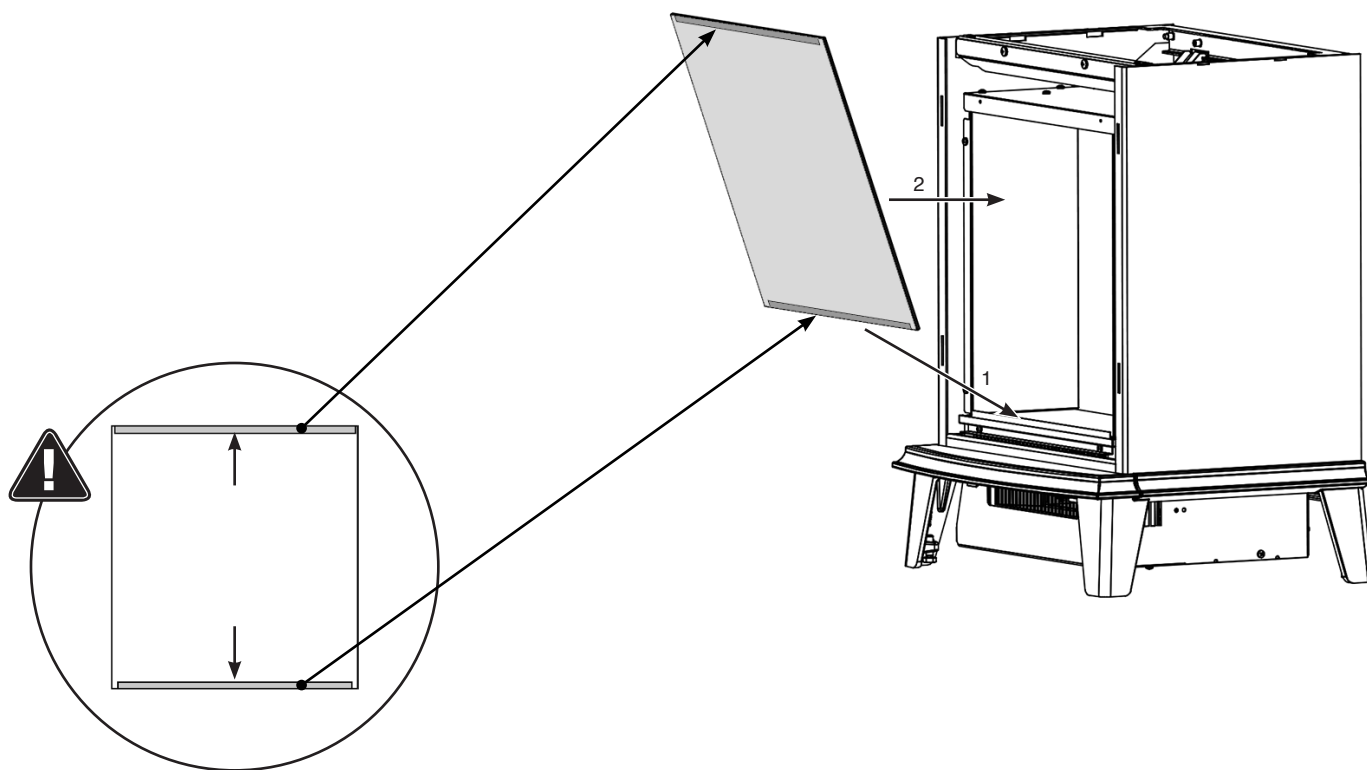

REMOVING THE LED LIGHT BAR/ RETIRER LA BARRE À LED/ DE LED-LICHTBALK VERWIJDEREN/  
RIMOZIONE DELLA BARRA LUMINOSA A LED/ TA UT LED-LYSBJELKEN

1

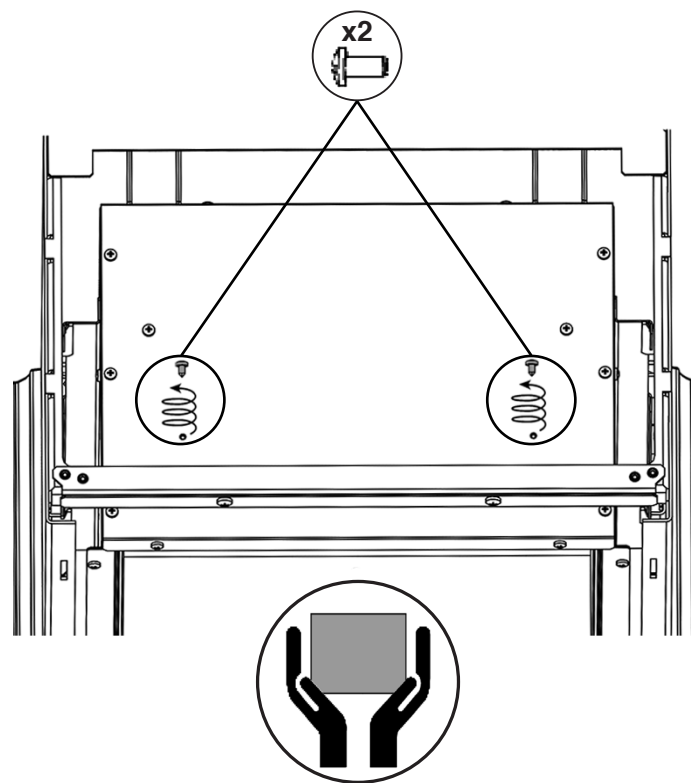

2

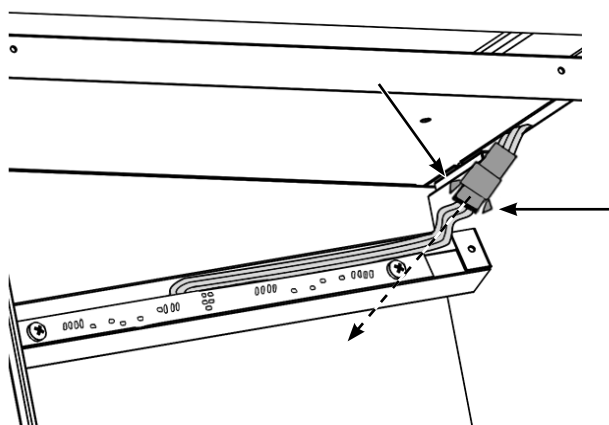

**GB:** Disconnect the wire from the LED board.  
**FR:** Débranchez le câble du panneau à LED.  
**NL:** Ontkoppel de kabel van het LED-bord.  
**IT:** Scollegare il cavo dalla scheda LED.  
**NO:** Koble fra ledningene fra LED-kortet.

3

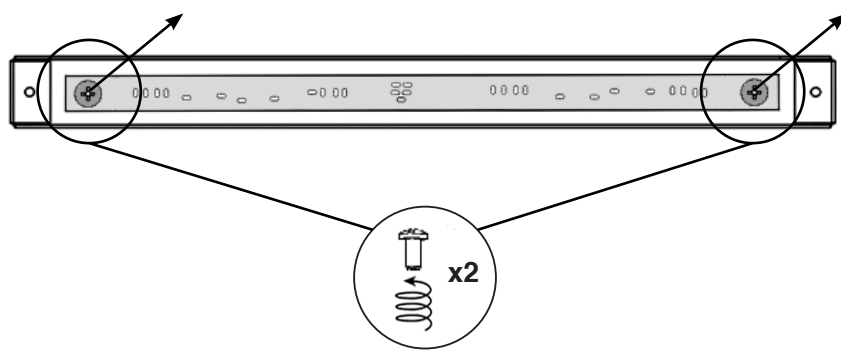



REMOVING THE GLASS SIDE PANELS/ RETIRER LES PANNEAUX VITRÉS INTÉRIEURE/  
 VERWIJDER DE GLAZEN ZIJPANELEN/ RIMOZIONE DEI PANNELLI LATERALI DI VETRO/  
 Å TA AV GLASS-SIDEPANELENE

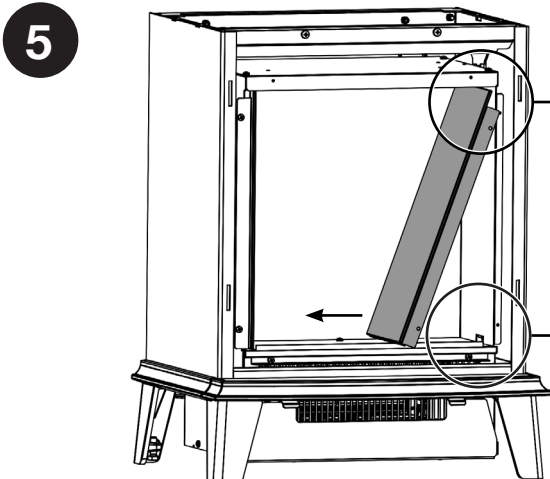
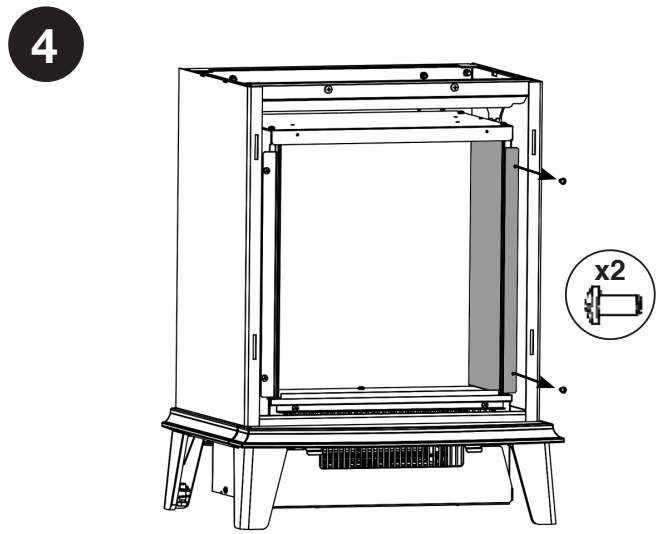
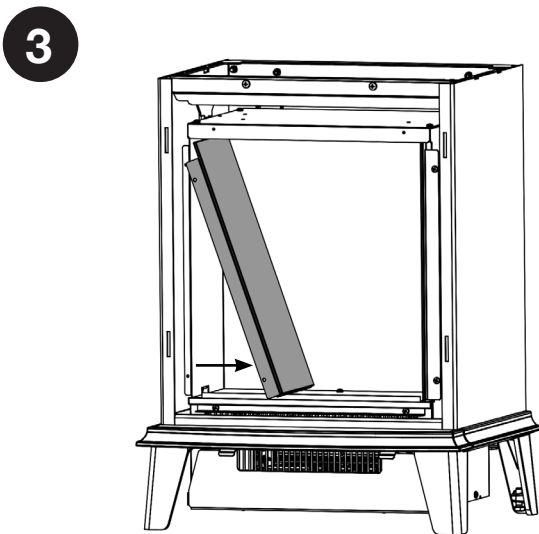
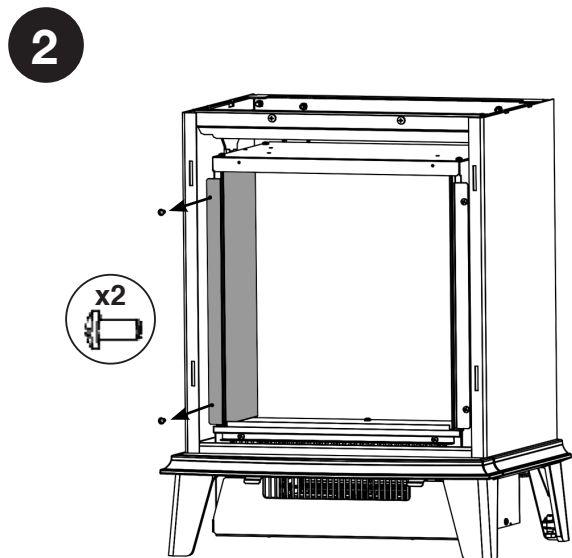
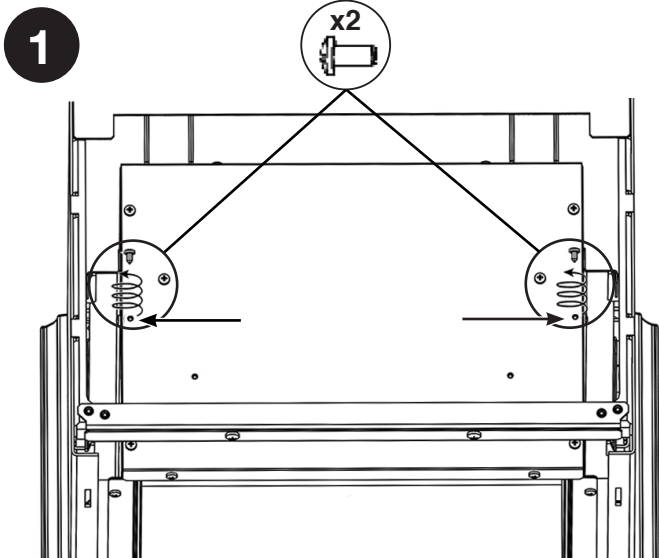

REPLACING/ REMPLACER/  
 VERVANGEN/ SOSTITUZIONE/ ERSTATTE

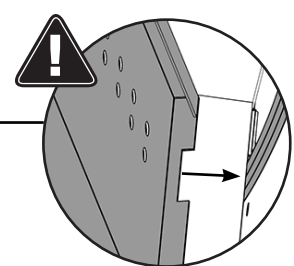
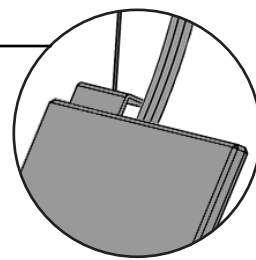

REMOVING THE FUEL BED/ DÉPOSE DU LIT DE COMBUSTIBLE/  
 HET BRANDSTOFBED VERWIJDEREN/  
 TOGLIERE IL CROGIOLO DI COMBUSTIONE/ FJERNING AV BRENNKAMMERET

**i** GB: Support the Interior Glass when removing the fuel bed.  
 FR: Soutenez la vitre intérieure lorsque vous retirez le lit de combustible.  
 NL: Ondersteun het binnenglas wanneer u het brandstofbed verwijdert.  
 IT: Sostenere il vetro interno durante la rimozione del crogiolo di combustione.  
 NO: Støtt det indre glasset når du fjerner brennkammeret.

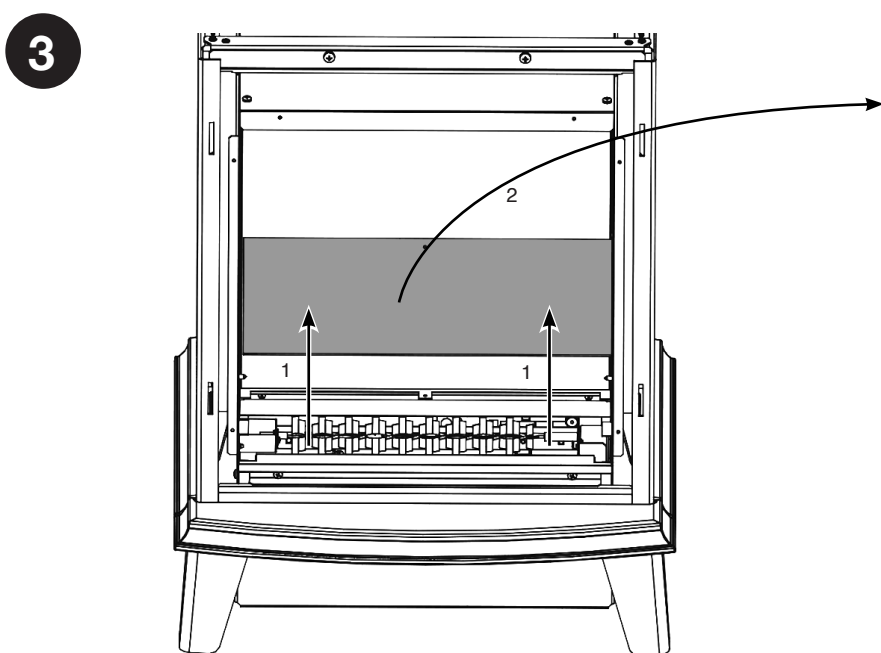
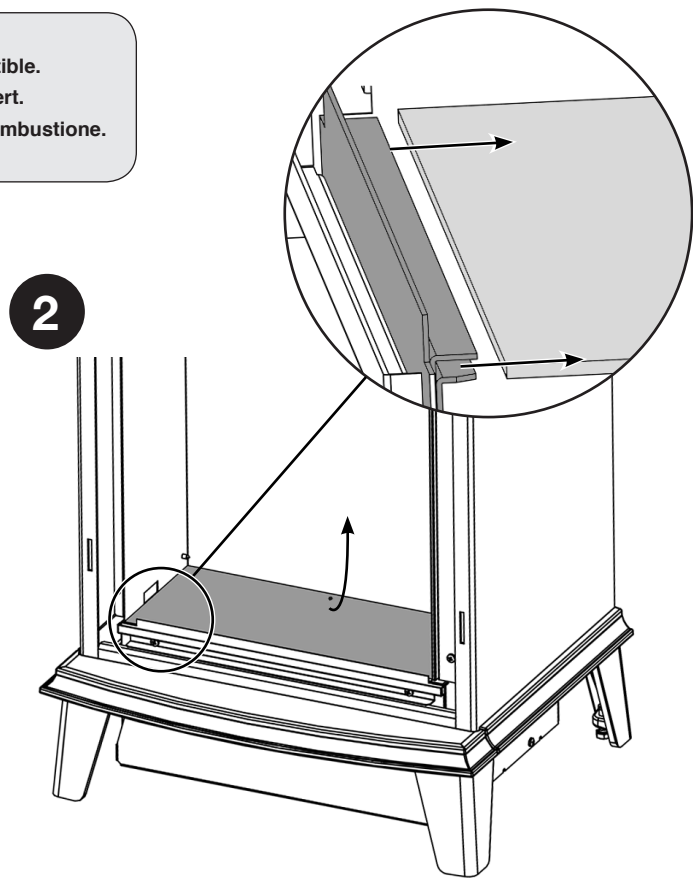
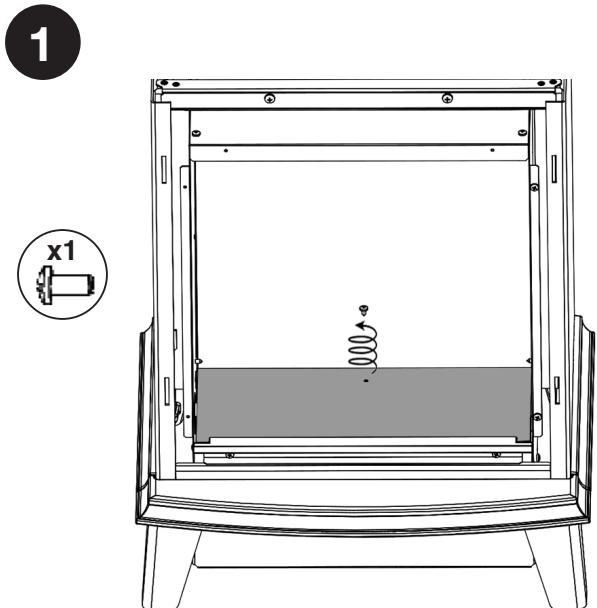

## REPLACING/ REMPLACER/ VERVANGEN/ SOSTITUZIONE/ ERSTATTE

- i** GB: Note: When replacing the fuel bed ensure that the rough side faces up.  
 FR: Remarque : Lorsque vous remplacez le lit de combustible, assurez-vous que le côté rugueux soit placé vers le haut.  
 NL: Opmerking: Wanneer u het brandstofbed verwijderd, zorg er dan voor dat de ruwe kant naar boven wijst.  
 IT: Nota: quando si sostituisce il crogiolo di combustione, assicurarsi che il lato ruvido sia rivolto verso l'alto.  
 NO: Merk: Når du skifter ut brennkammeret, sørg for at den grove siden peker oppover.

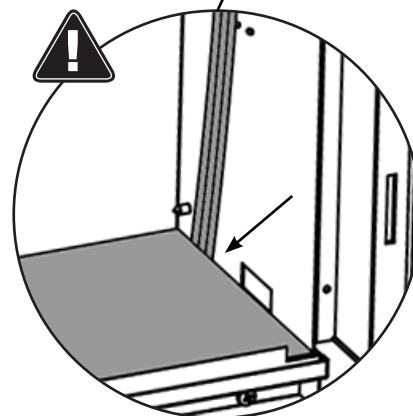
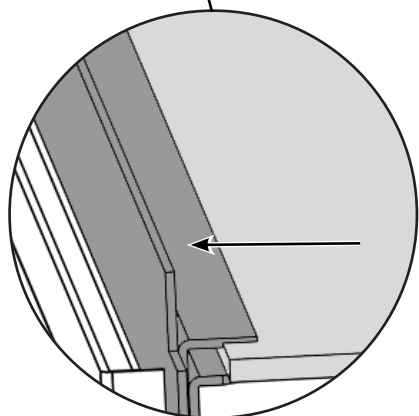
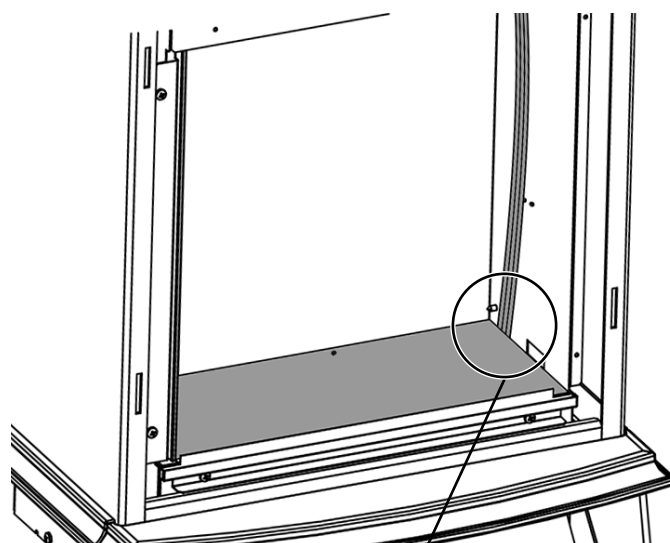
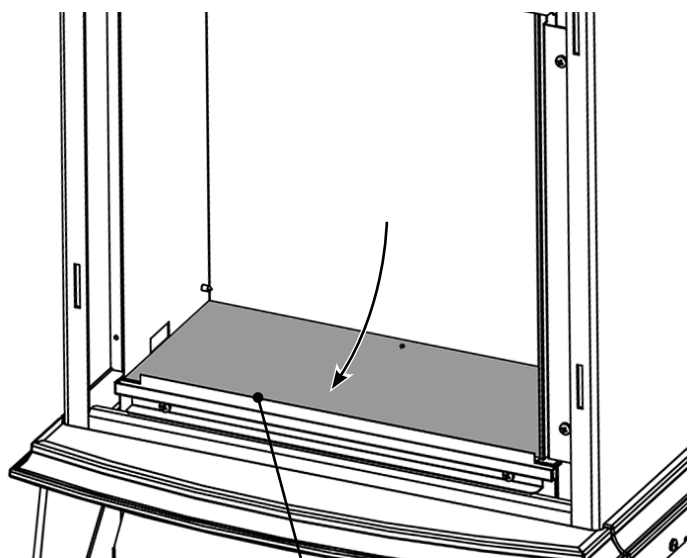

REMOVING THE INTERIOR GLASS SCREEN/ RETRAIT DE LA VITRE INTÉRIEURE/  
 HET BINNENSTE GLAS SCHERM VERWIJDEREN/ RIMOZIONE DELLO SCHERMO DI VETRO INTERNO/  
 TA UT DEN INNVENDIGE GLASS-SKJERMEN

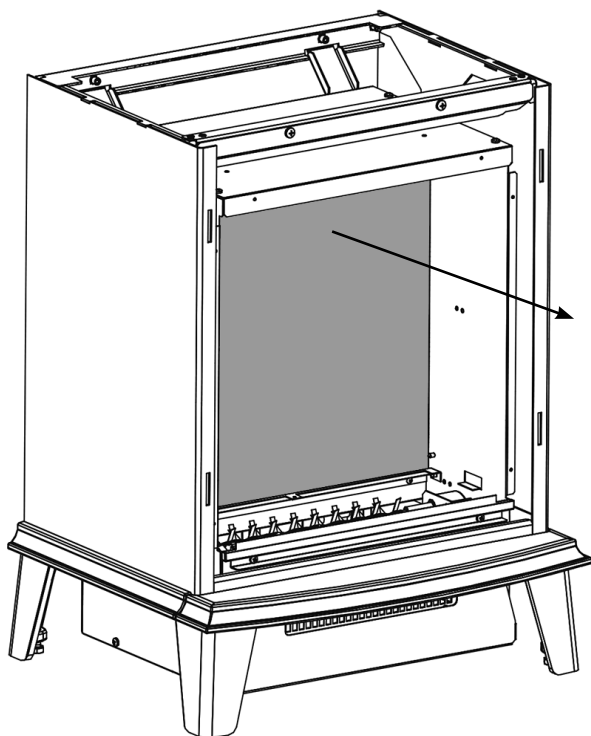

**GB: IMPORTANT:** When replacing the glass the side with the glossy finish must face towards the front of the appliance.

**FR: IMPORTANT :** Lors du remplacement de la vitre, le côté brillant doit faire face à l'avant de l'appareil.

**NL: BELANGRIJK:** Wanneer het glas wordt vervangen, moet de kant met de glanzende afwerking richting de voorkant van het toestel staan.

**IT: IMPORTANTE:** quando si sostituisce il vetro, il lato con la finitura lucida deve essere rivolto verso la parte anteriore dell'apparecchio.

**NO: VIKTIG:** Når du setter inn glasset må den blanke siden være mot framsiden av apparatet.

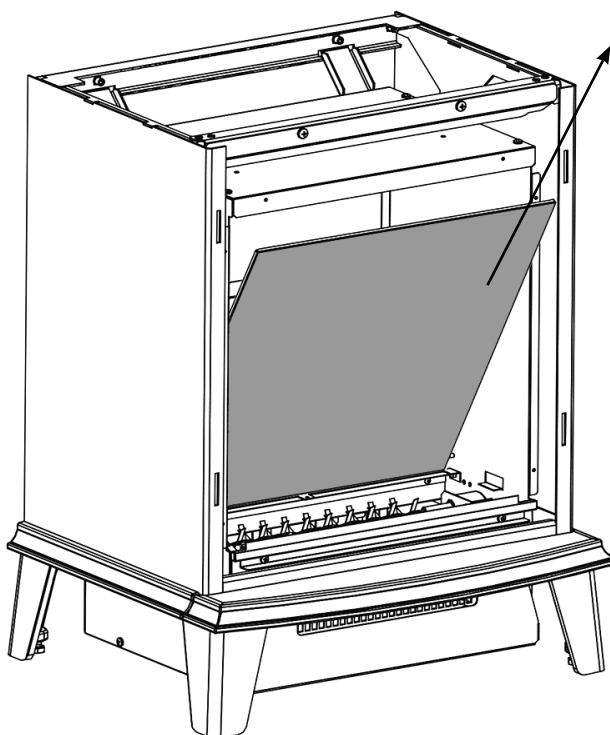

REPLACING THE FUEL BED EFFECT SPINDLE/ REMPLACER L'AXE DES EFFETS DU  
LIT DE COMBUSTIBLE/ DE BRANDSTOFBEDEFFECTENSPINDEL HERPLAATSEN/  
SOSTITUZIONE DELL'ECCENTRICO EFFETTI DEL CROGIOLO DI COMBUSTIONE/  
UTSKIFTING AV BRENNKAMMERETS EFFEKTSPINDEL

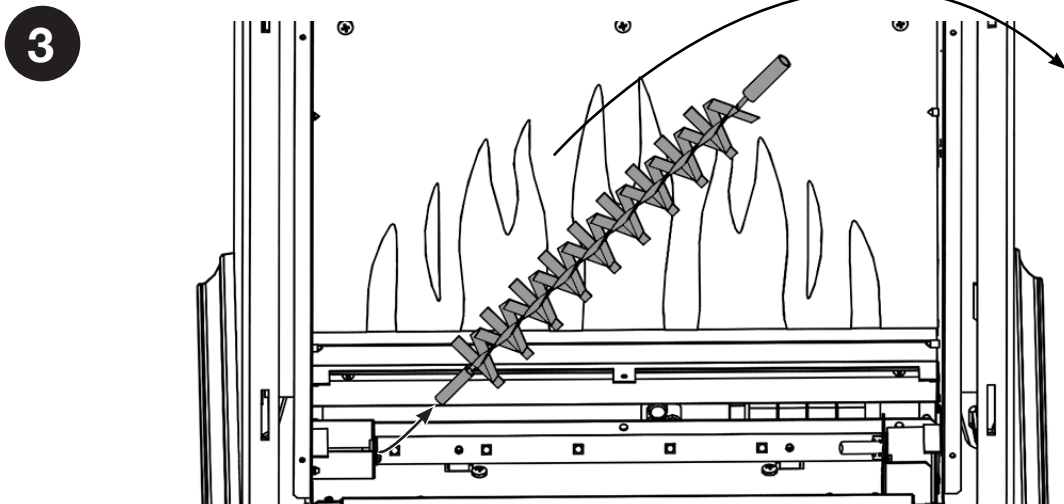
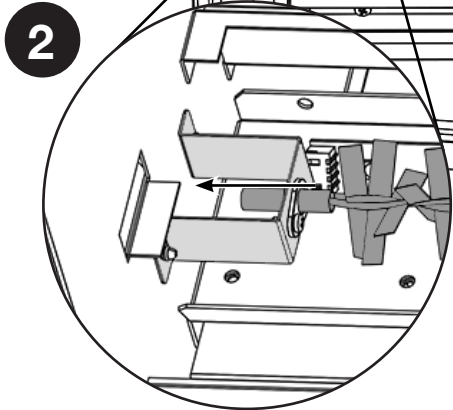
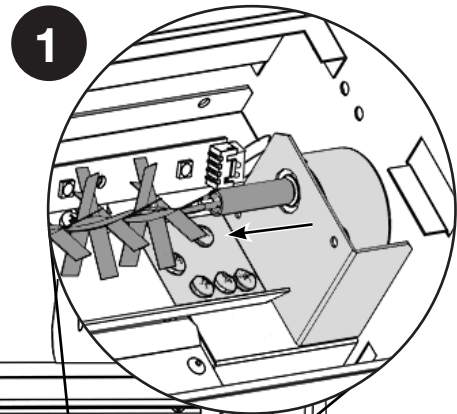

REPLACING THE FUEL BED MOTOR/ REMPLACER LE MOTEUR DU LIT DE COMBUSTIBLE/  
 DE BRANDSTOFBEDMOTOR HERPLAATSEN/  
 SOSTITUZIONE DEL MOTORE DEL CROGIOLO DI COMBUSTIONE/  
 UTSKIFTING AV BRENNKAMMER-MOTOREN

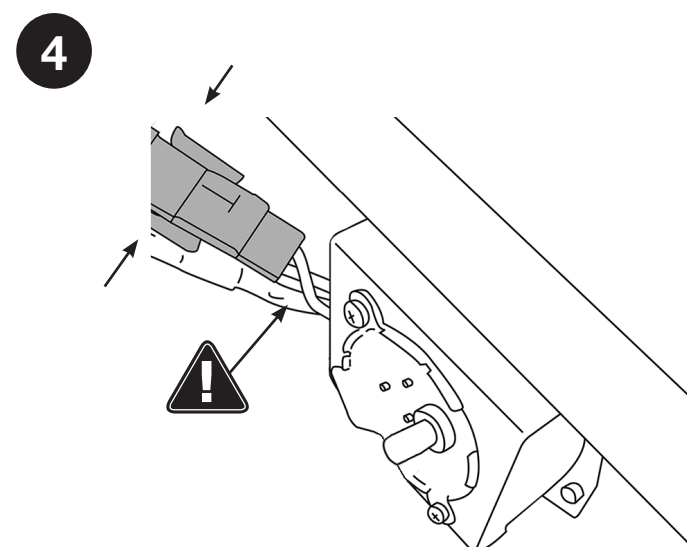
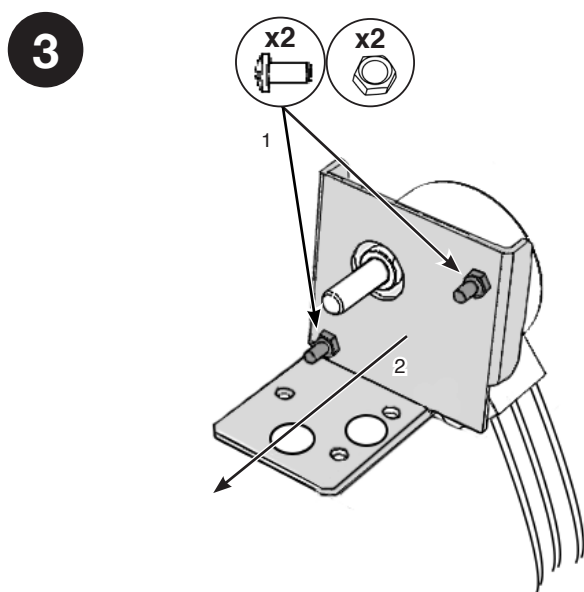
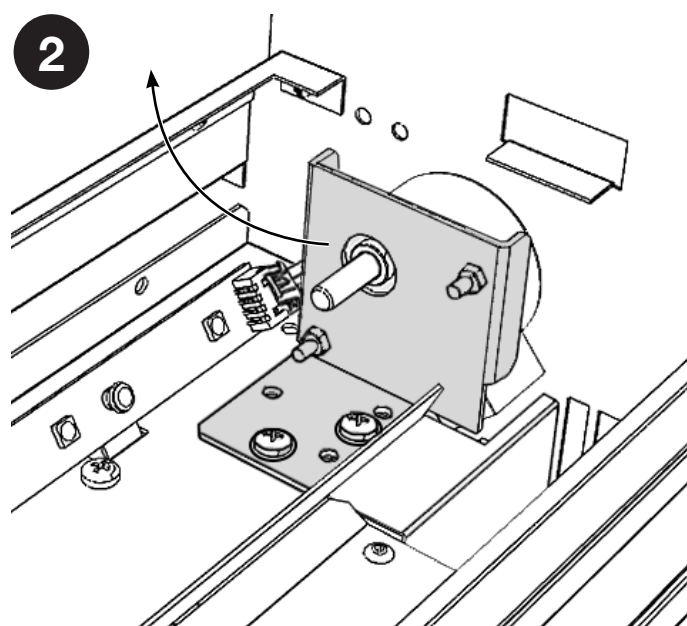
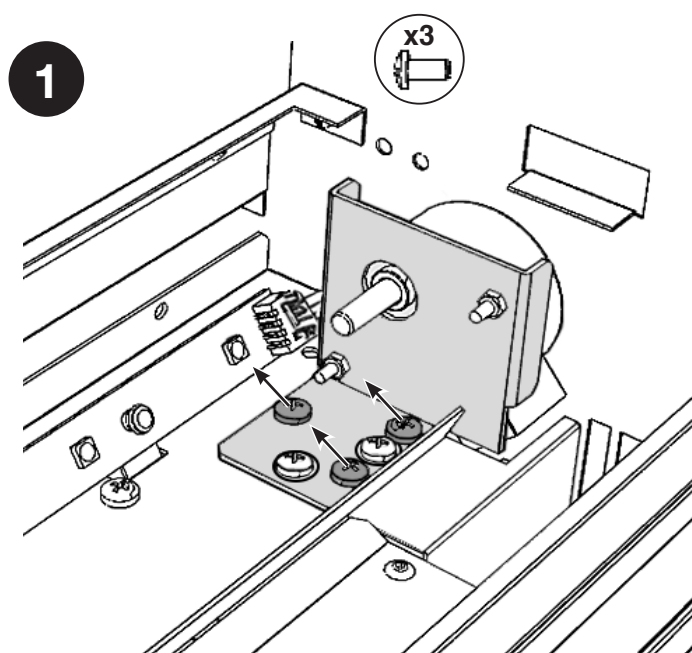

**GB:** Ensure the cable ties are replaced.

**FR:** Veillez à ce que les serre-câbles soient remplacés.

**NL:** Zorg ervoor dat de kabelverbindingen teruggeplaatst worden.

**IT:** Sostituire le fascette fermacavi.

**NO:** Sikre at kabelbåndene er skiftet ut.



REPLACING THE FUEL BED LED BOARDS/ REMPLACER LE PANNEAU À LED DU  
LIT DE COMBUSTIBLE/ HET LEDBORD VAN HET BRANDSTOFBED VERVANGEN  
SOSTITUZIONE DELLE SCHEDE LED DEL CROGIOLO DI COMBUSTIONE/  
UTSKIFTING AV BRENSELSENGENS LED-BRETT

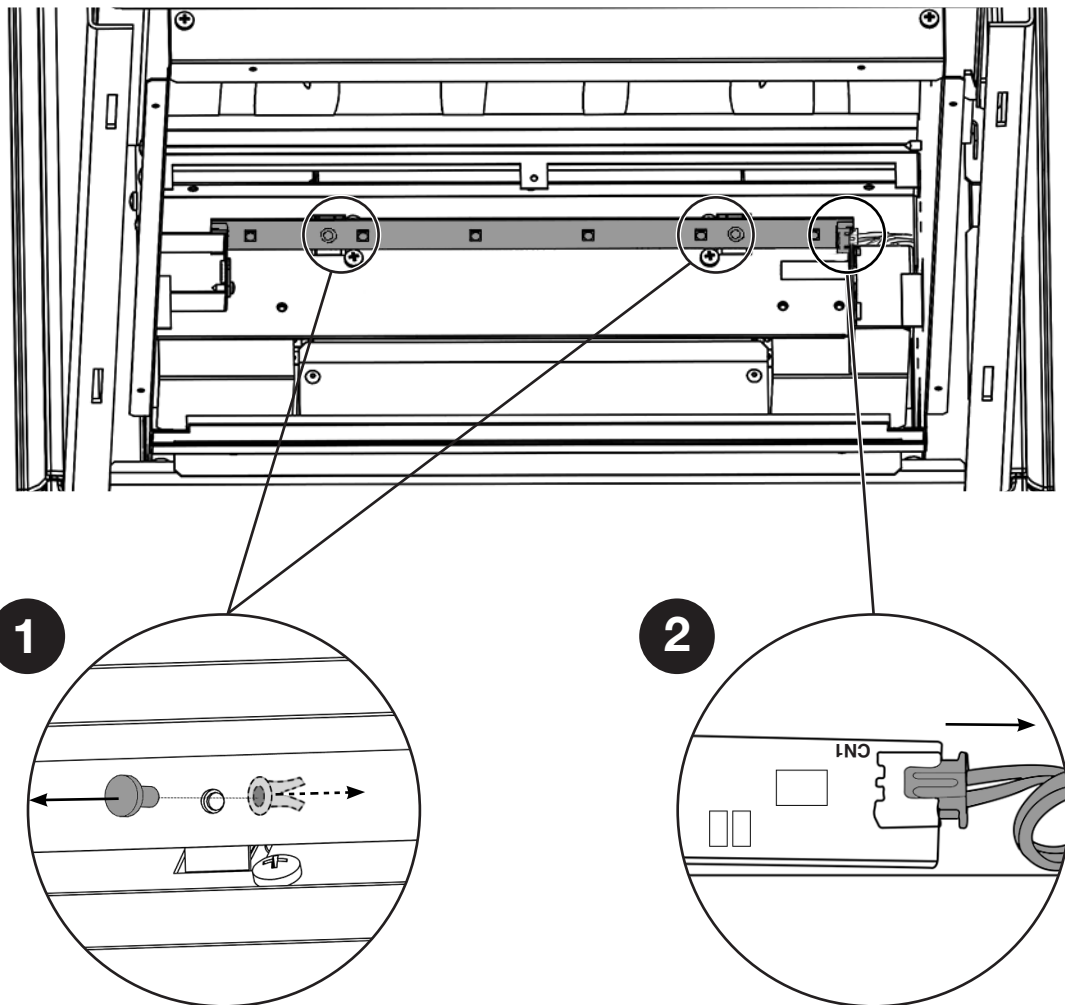

**GB: IMPORTANT:** Test the LEDs before refitting the Fuel Bed.

When replacing the CN1 connector must be positioned on the right and connected to the wire.

**FR: IMPORTANT :** Testez les LED avant de replacer le lit de combustible.

Lors du remplacement, le connecteur CN1 doit être positionné à droite et connecté au câble.

**NL: BELANGRIJK:** Test de LEDs alvorens het brandstofbed opnieuw aan te brengen.

Bij het vervangen, moet de CN1-connector zich aan de rechterkant bevinden en verbonden zijn met de kabel.

**IT: IMPORTANTE:** testare i LED prima di rimontare il crogiolo di combustione.

Durante la sostituzione, il connettore CN1 deve essere in posizione sulla destra e collegato al filo.

**NO: VIKTIG:** Test LED-lampene før setter på plass brennkammeret.

Ved bytte må CN1-kontakten være plassert til høyre og koblet til ledningen.



REMOVING THE EFFECT SCREEN/ RETRAIT DE L'ÉCRAN DES EFFETS/  
HET EFFECTENSCHERM VERWIJDEREN/ TOGLIERE LO SCHERMO DEGLI EFFETTI/  
FJERNING AV EFFEKTSKJERMEN

1

x3  

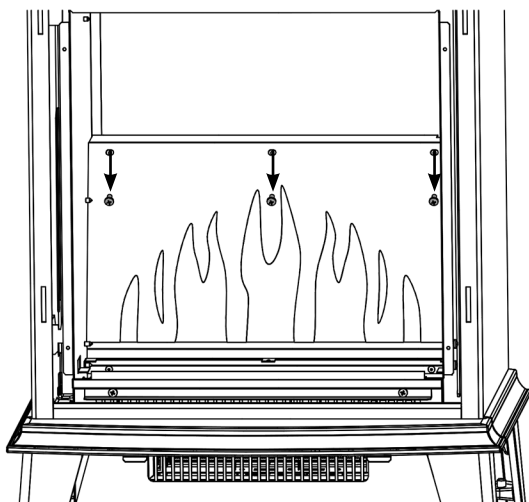
2

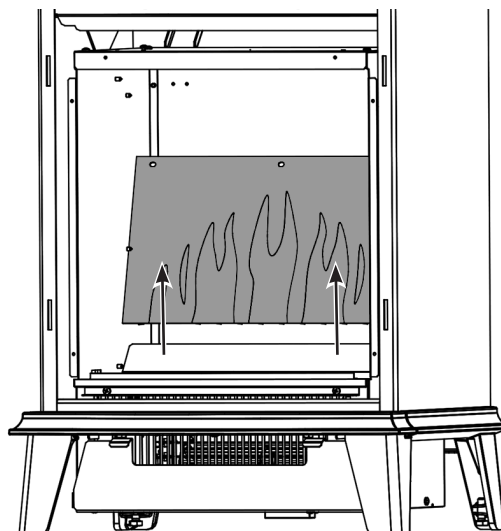

3

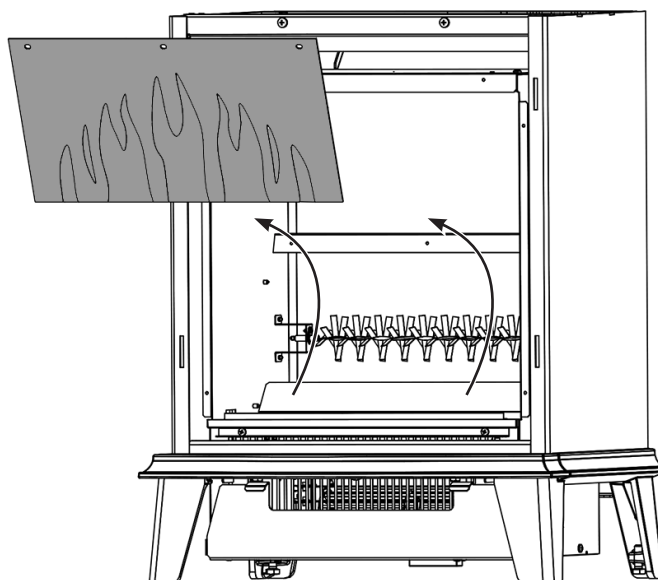

**i**

**GB: IMPORTANT:** When replacing the Effect Screen the side with the glossy finish must face towards the front of the appliance with the flames in the correct orientation.

**FR: IMPORTANT :** Lors du remplacement de l'écran à effets de flamme, le côté brillant doit être orienté vers l'avant de l'appareil avec les flammes dans la bonne direction.

**NL: BELANGRIJK:** Bij het terugplaatsen van het sierscherm moet de zijde met de blinkende afwerking naar de voorzijde van het apparaat gericht zijn, met de vlammen in de juiste richting.

**IT: IMPORTANTE:** in caso di sostituzione della schermata degli effetti, rivolgere il lato con la finitura lucida verso la parte anteriore dell'apparecchio con le fiamme orientate correttamente.

**NO: VIKTIG:** Når du skifter ut effekt-skjermen må siden med den blanke overflaten peke mot fremsiden av apparatet med flammene i riktig retning.

REPLACING THE FLAME EFFECT SPINDLE/ REMPLACER L'AXE DES EFFETS DE FLAMME/  
DE VLAMEFFECTENSPINDEL TERUGPLAATSEN/ SOSTITUZIONE DELL'ECCENTRICO EFFETTI FIAMMA/  
UTSKIFTING AV FLAMME-EFFEKTSPINDELEN



1

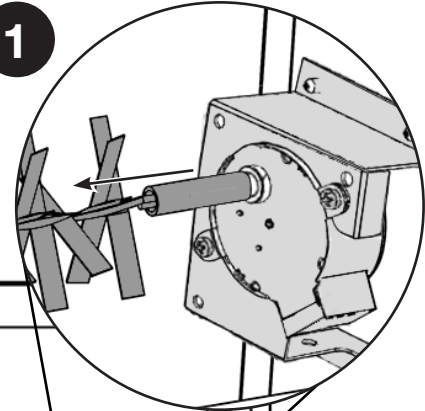

2

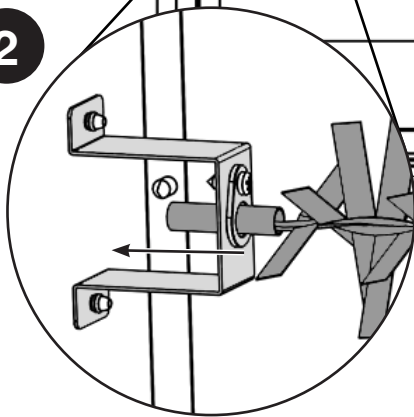

3

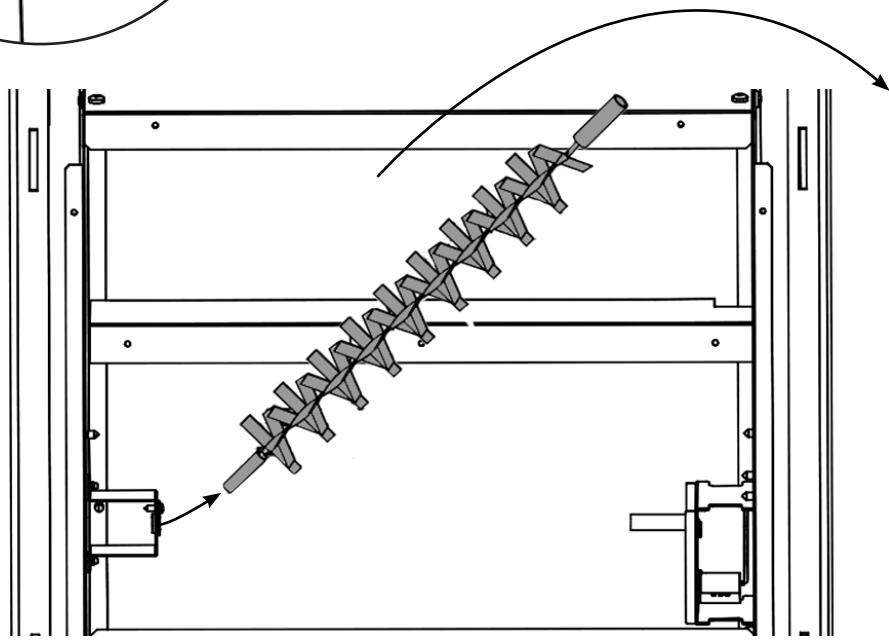

REPLACING THE FLAME EFFECT MOTOR/ REMPLACER LE MOTEUR DES EFFETS DE FLAMME/  
 DE VLAMEFFECTENMOTOR TERUGPLAATSEN/ SOSTITUZIONE DEL MOTORE EFFETTI FIAMMA/  
 UTSKIFTING AV FLAMMEEFFEKT-MOTOREN

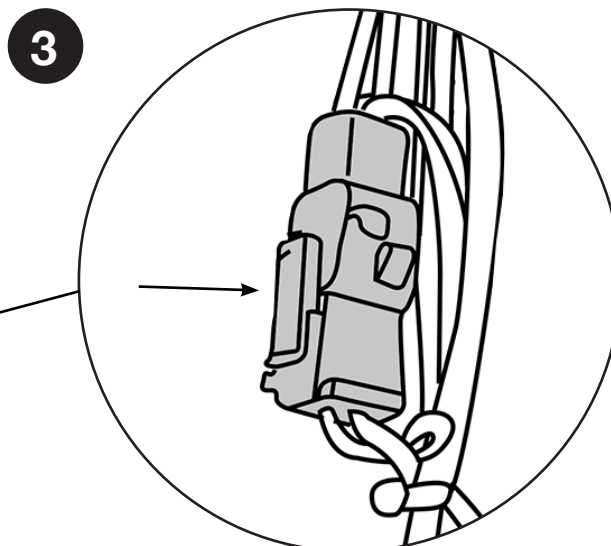
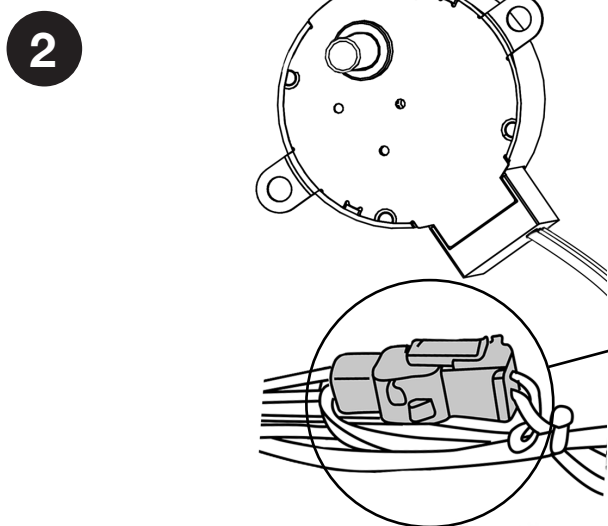
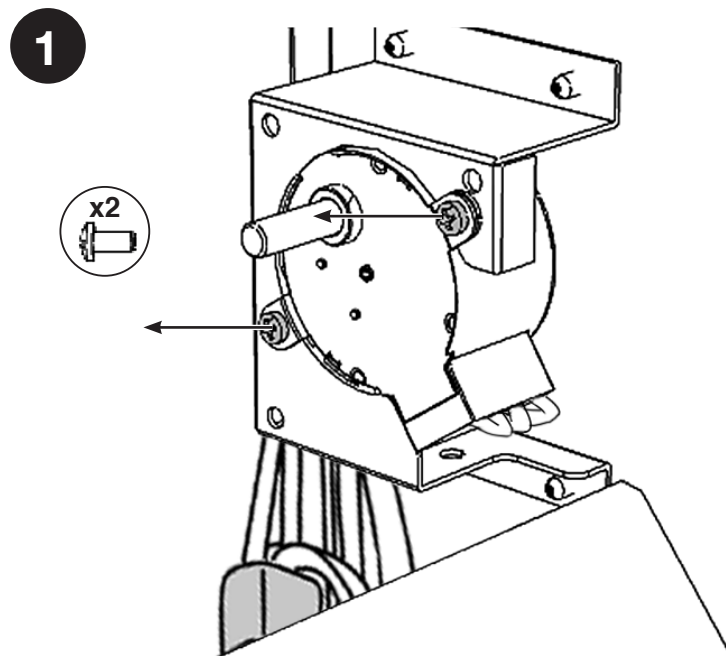

**GB:** Ensure the cable ties are replaced.

**FR:** Veillez à ce que les serre-câbles soient remplacés.

**NL:** Zorg ervoor dat de kabelverbindingen teruggeplaatst worden.

**IT:** Sostituire le fascette fermacavi.

**NO:** Sikre at kabelbåndene er skiftet ut.

REPLACING THE FLAME EFFECT LED BOARD/ REMPLACEMENT DE LA CARTE À LED  
 DE L'EFFET FLAMME/ HET LED-PANEEL VAN HET VLAMEFFECT VERVANGEN/  
 RIPOSIZIONAMENTO DEL PANNELLO DI LED DELL'EFFETTO FIAMMA/  
 BYTTE UT LED-KORTET FOR FLAMMEEFFEKT

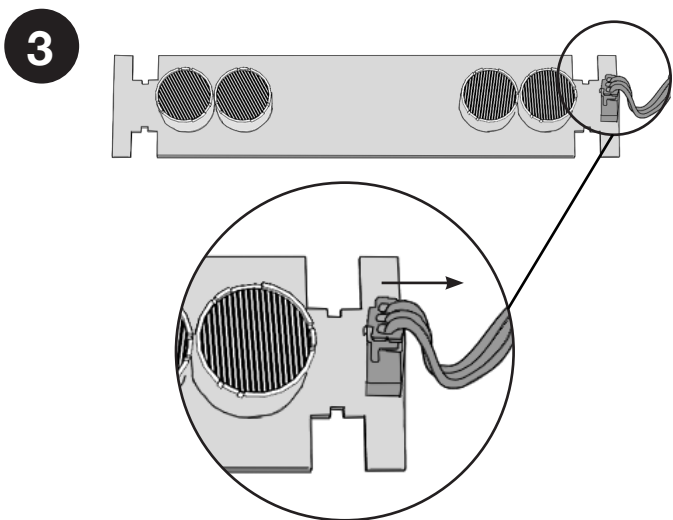
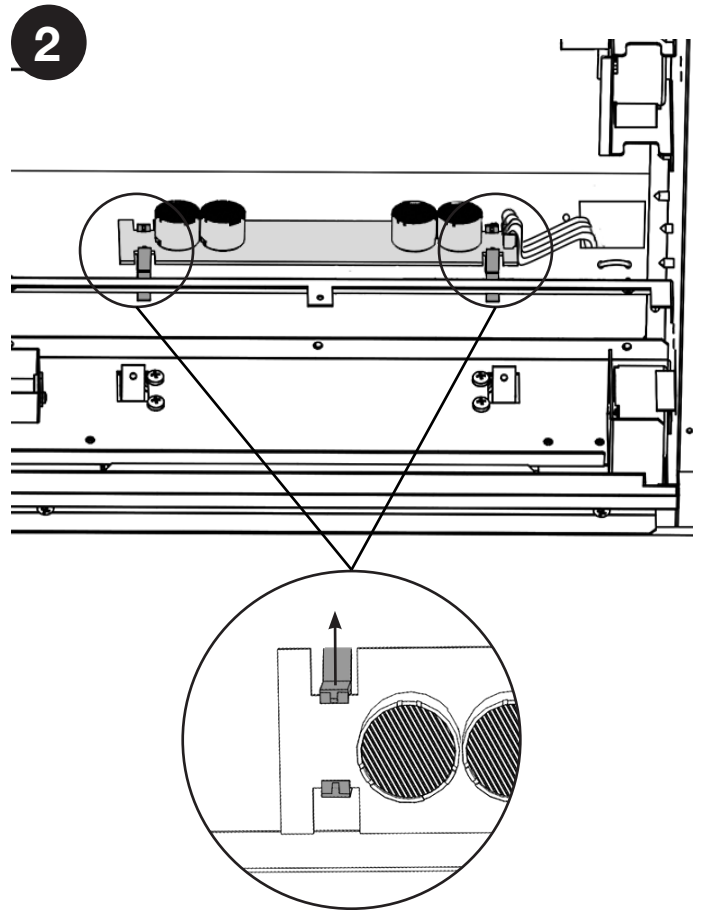
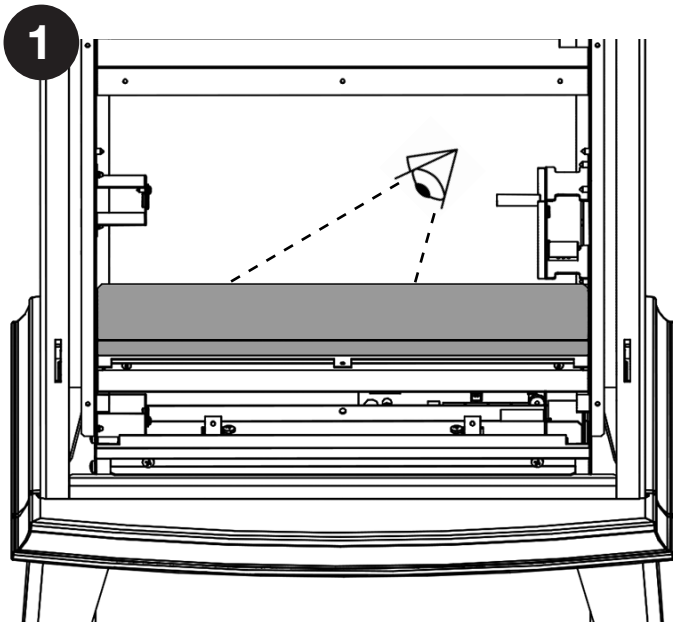

**GB:** Light Shield removed for clarity.  
**FR:** Bouclier Light Shield retiré pour une plus grande clarté.  
**NL:** Lichtscherm verwijderd voor helderheid  
**IT:** Scudo luminoso rimosso per maggiore chiarezza.  
**NO:** Lysskjermen er fjernet for klarhet.

**GB: Replacing.**

Angle the LED Board into the front clips. Push down and rock the LED Board until it clicks into the rear clamps.

**IMPORTANT: Test the LEDs before refitting the Fuel Bed.**

**FR: Remplacer.**

Inclinez le panneau LED dans les clips avant. Poussez vers le bas et basculez le panneau à LED jusqu'à ce qu'il s'enclenche dans les pinces arrière.

**IMPORTANT : Testez les LED avant de remplacer le lit de combustible.**

**NL: Vervangen.**

Haak het LED-bord aan de clips vooraan. Druk naar beneden en beweeg met het LED-bord tot het in de achterklemmen klikt.

**BELANGRIJK: Test de LEDs alvorens het brandstofbed opnieuw aan te brengen.**

**IT: Sostituzione.**

Posizionare la scheda LED nelle clip anteriori. Spingere verso il basso e far oscillare la scheda finché non scatta in posizione nel morsetto posteriore.

**IMPORTANTE: Testare i LED prima di rimontare il crogiolo di combustione.**

**NO: Erstatte.**

Vri LED-kortet inn i frontklemmene. Press ned og trykk LED-kortet inntil det klikker inn i de bakre klemmene.

**VIKTIG: Test LED-lampene før setter på plass brennkammeret.**

REMOVING APPLIANCE BASE/ RETRAIT DE BASE DE L'APPAREIL/  
 ONDERKANT APPARAAT VERWIJDEREN/  
 TOGLIERE LO BASEDELL'ELETTRODOMESTICO/  
 FJERNING AV PEISSOKKEL



GB: Follow section: Cast Front

FR: Suivez la section: Façade en fonte

NL: Volg sectie: Gegoten voorkant

IT: Segui la sezione: Parte anteriore in ghisa

NO: Følg avsnitt: Støpt front

GB: Chesterfield Shown

FR: Cesterfield Illustré

NL: Chesterfield Getoond

IT: Cesterfield mostrato

NO: Cesterfield vist

1

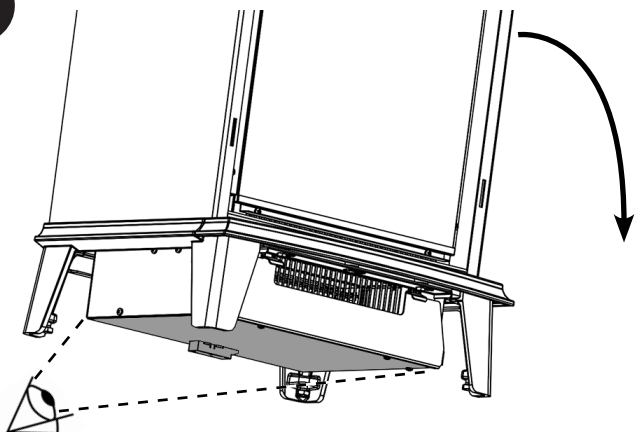

2

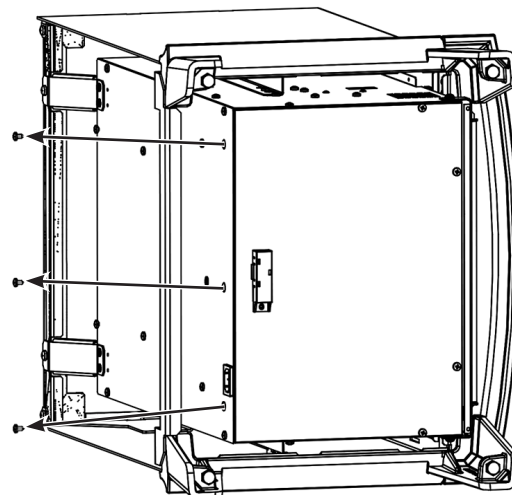

3

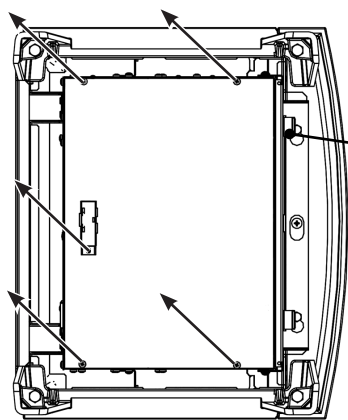

4

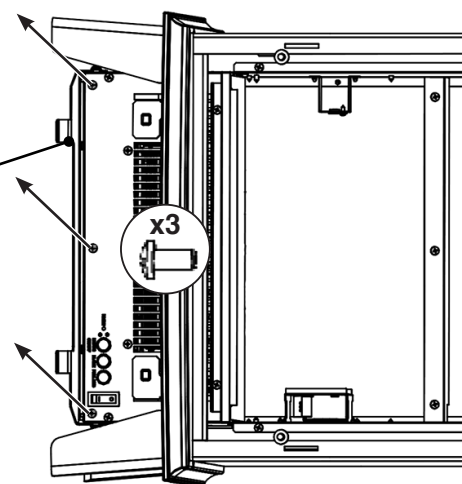
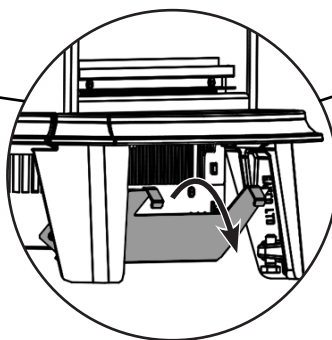

5

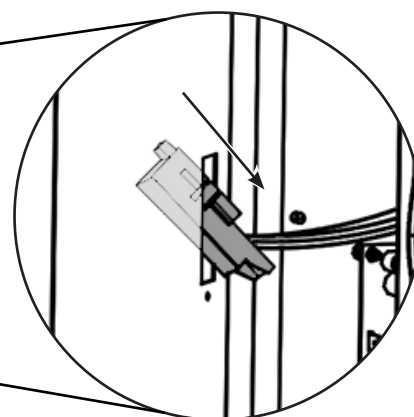
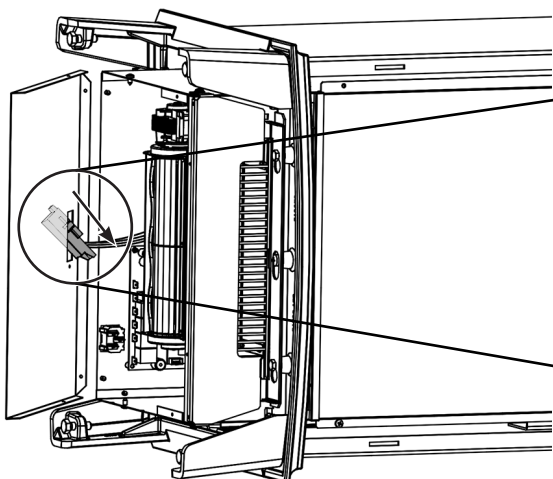

REPLACING THE MANUAL CONTROL BOARD/ REMPLACEMENT DU TABLEAU DE COMMANDE MANUELLE/ TERUGPLAATSEN VAN HET HANDMATIGE BEDIENINGSPANEEL/ SOSTITUZIONE DEL PANNELLO DI CONTROLLO MANUALE/ UTSKIFTING AV DET MANUELLE KONTROLLKORTET



GB: Follow Section: Removing Appliance Base  
 FR: Suivez La Section: Retrait De Base De L'appareil  
 NL: Volg Sectie: Onderkant Apparaat Verwijderen  
 IT : Segui La Sezione: Togliere Lo Basedell'elettrodomestico  
 NO: Følg Avsnitt: Fjerning Av Peissokkel

1

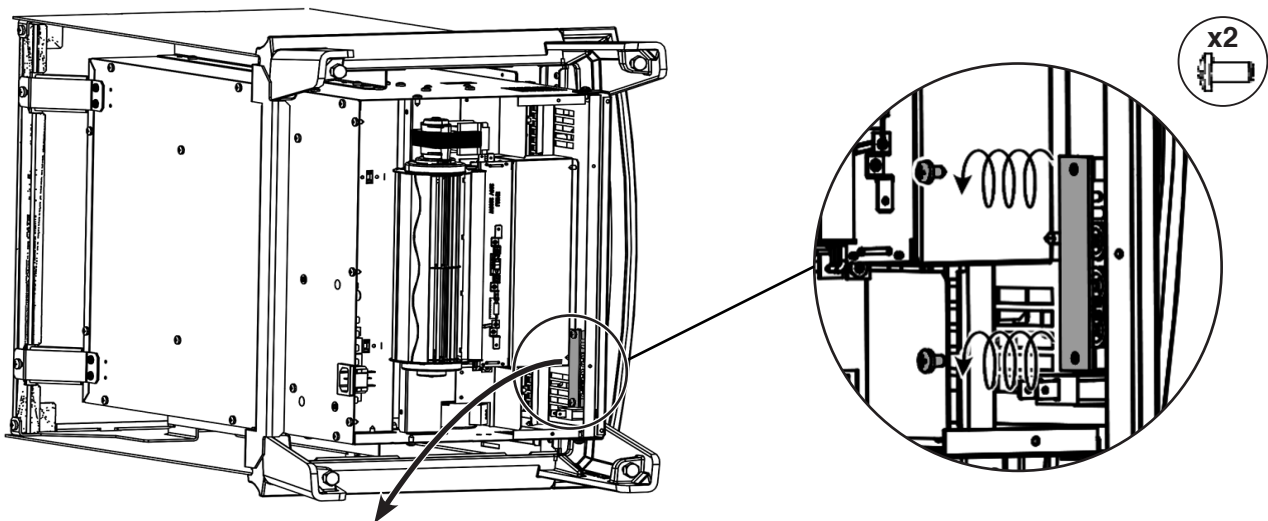

2



GB: The buttons are loose between the Manual Control Board and the Front Grille Panel. Ensure not to lose the buttons and that they are repositioned before replacing the Manual Control Board.

FR: Les boutons sont desserrés entre le tableau de commande manuelle et le panneau de la grille avant. Assurez-vous de ne pas perdre les boutons et qu'ils soient bien repositionnés avant de replacer le panneau de commande manuelle.

NL: De knoppen zitten los tussen het handmatige bedieningspaneel en het voorpaneel van de grill. Zorg ervoor dat de knoppen niet loskomen en dat ze opnieuw op hun positie zitten alvorens het handmatige bedieningspaneel opnieuw aan te brengen.

IT: I pulsanti sono allentati fra la scheda di controllo manuale e il pannello della griglia anteriore. Verificare di non perdere i pulsanti e di riposizionarli prima della sostituzione della scheda di controllo manuale.

NO: Knappene er løse mellom det manuelle kontrollkortet og frontgrillpanelet. Sikre at du ikke mister knappene og at de settes på plass igjen før du bytter det manuelle kontrollkortet.

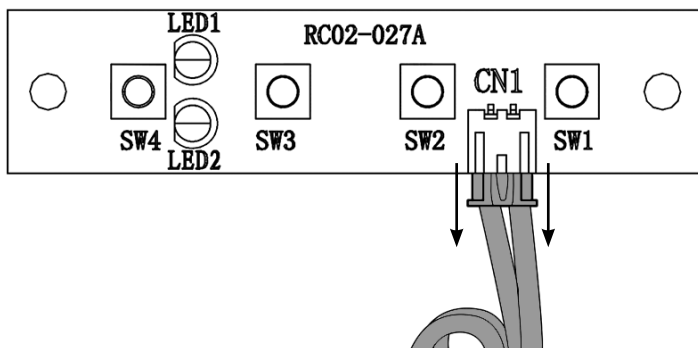



REPLACING THE HEATER ASSEMBLY/ REMPLACEMENT DE L'ÉLÉMENT CHAUFFANT/  
HET VERWARMINGSELEMENT VERVANGEN/  
SOSTITUZIONE DELL GRUPPO DEL RISCALDATORE/ BYTTE UT VARMENHETEN

**i** GB: Follow Section: Removing the Fuel Bed; Replacing the Fuel Bed Effect Spindle; Removing Appliance Base  
FR: Suivez La Section: Dépose du lit de combustible; Remplacer l'axe des effets du lit de combustible; Retrait De Base De L'appareil  
NL: Volg Sectie: Het brandstofbed verwijderen; De brandstofbedeffectenspindel herplaatsen; Onderkant Apparaat Verwijderen  
IT : Segui La Sezione: Togliere il crogiolo di combustione; Sostituzione dell'eccentrico effetti del crogiolo di combustione; Togliere Lo Basedell'elettrodomestico  
NO: Følg Avsnitt: Fjerning av brennkammeret; Utskifting av brennkammerets effektspindel; Fjerning Av Peissokkel

1

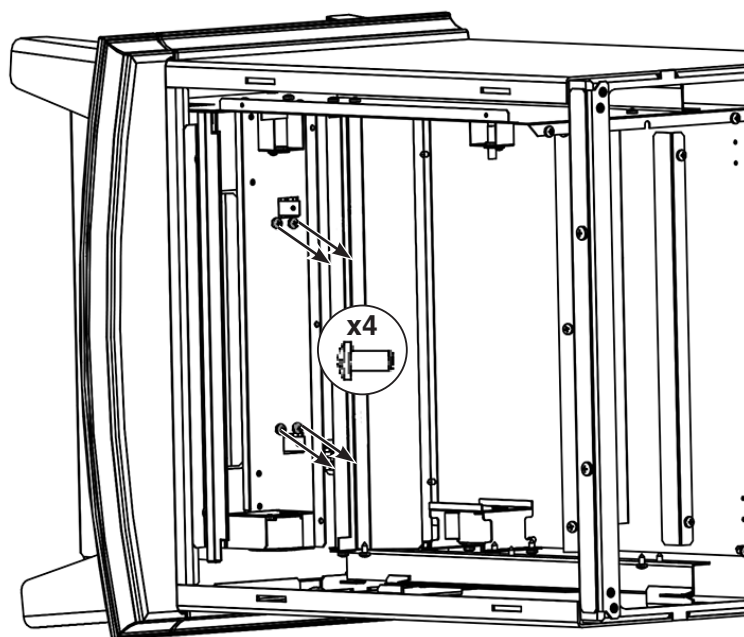

2

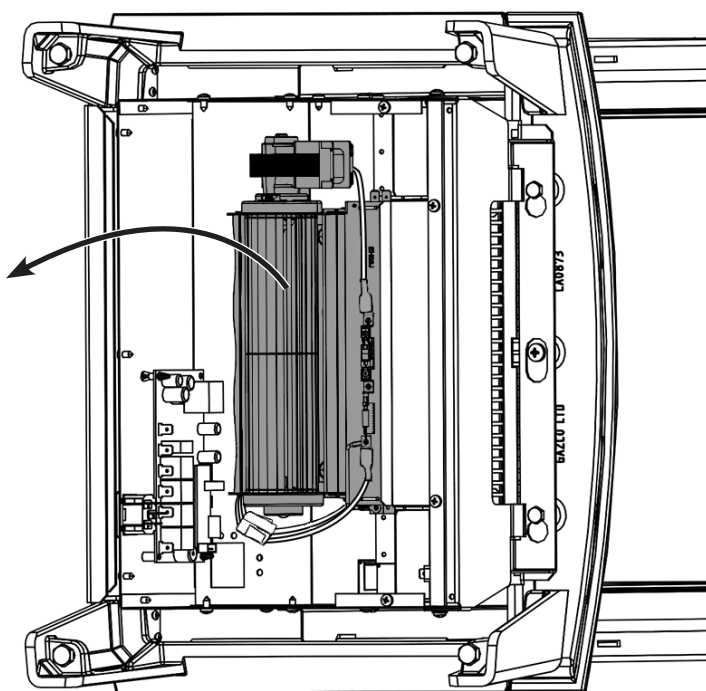

GB: Remove all the wires and connectors. Note the orientation of the connectors.

FR: Retirez tous les fils et connecteurs. Veillez au sens de raccordement des connecteurs.

NL: Verwijder alle kabels en connectoren. Let op de oriëntatie van de connectoren.

IT: Rimuovere tutti i fili e i connettori. Annotare l'orientamento dei connettori.

NO: Fjern alle ledninger og koblinger. Bemerk koblingenes retning.



REPLACING THE PCB/ REMPLACEMENT DU CIRCUIT IMPRIMÉ/ DE PCB-UNIT VERVANGEN/  
SOSTITUZIONE DELL'UNITÀ PCB/ UTSKIFTING AV PCB-ENHET

1

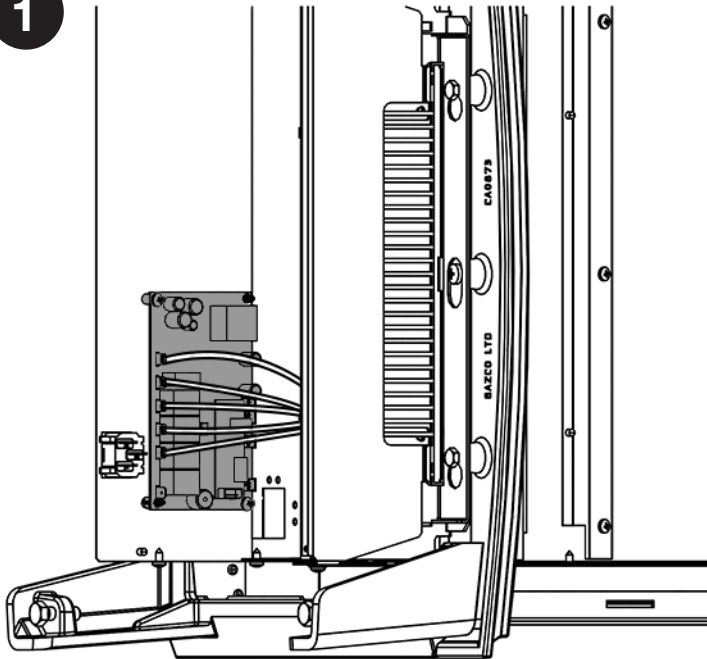

**i**

**GB:** Follow section: Replacing the Heater Assembly  
**FR:** Suivez la section: Remplacement De L'élément Chauffant  
**NL:** Volg sectie: Het Verwarmingselement Vervangen  
**IT :** Segui la sezione : Sostituzione dell gruppo del riscaldatore  
**NO:** Følg avsnitt : Bytte Ut varmenheten

**GB:** Remove all the wires and connectors. Note the orientation of the connectors.

**FR:** Retirez tous les fils et connecteurs. Veillez au sens de raccordement des connecteurs.

**NL:** Verwijder alle kabels en connectoren. Let op de oriëntatie van de connectoren.

**IT:** Rimuovere tutti i fili e i connettori. Annotare l'orientamento dei connettori.

**NO:** Fjern alle ledninger og koblinger. Bemerk koblingenes retning.

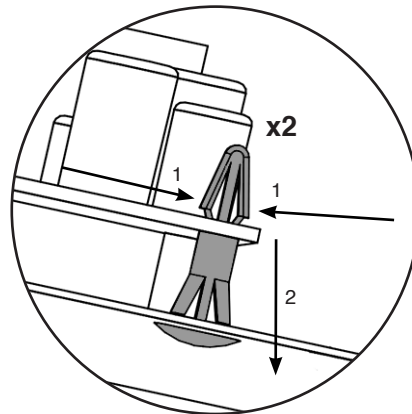

2

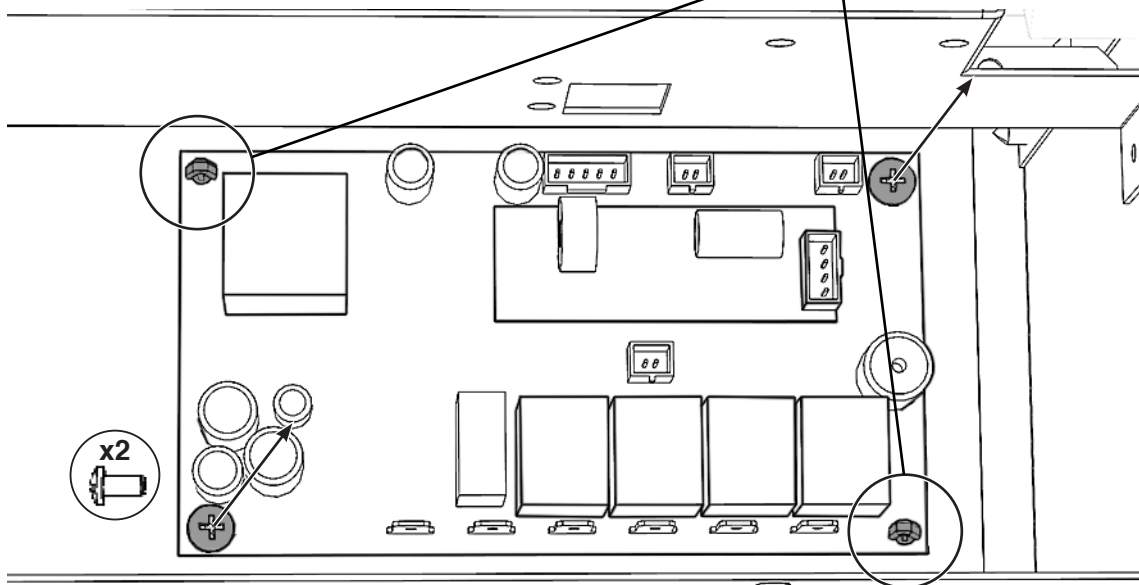

REPLACING THE RF RECEIVER/ REMPLACEMENT DU RÉCEPTEUR RF/ DE RF  
ONTVANGER VERVANGEN/ SOSTITUZIONE DEL RICEVITORE RF/ ERSTATTE RFMOTTAKEREN

1

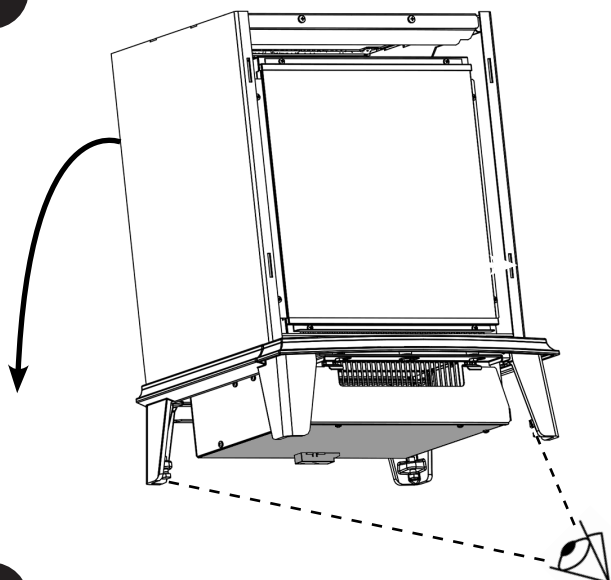

**i**

GB: Follow section : Cast Front  
FR: Suivez la section : Façade en fonte  
NL: Volg sectie : Gegoten voorkant  
IT : Segui la sezione : Parte anteriore in ghisa  
NO: Følg avsnitt : Støpt front

2

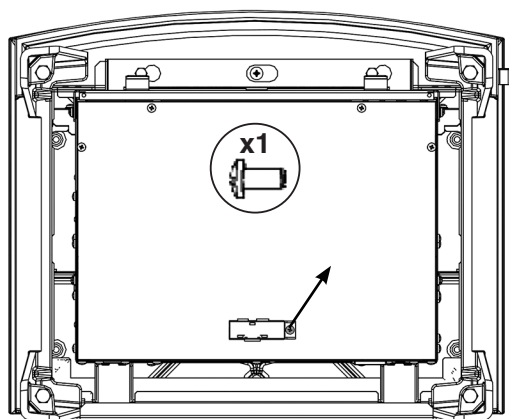

3

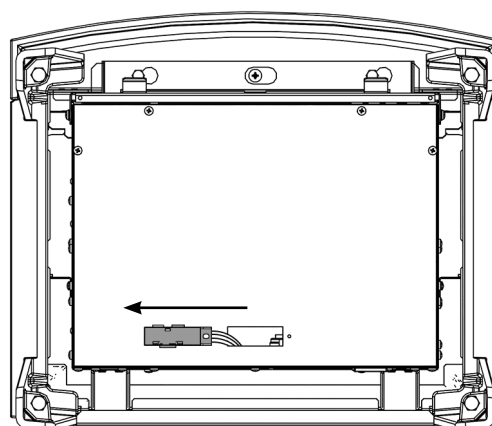

4

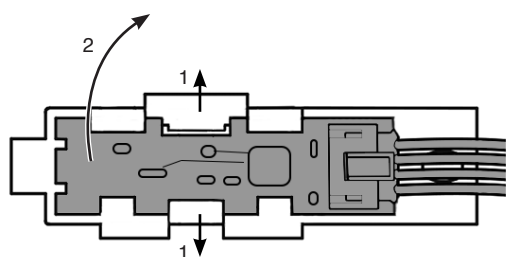

5

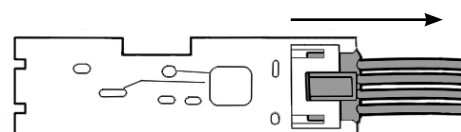

SPARE PARTS LIST/ LISTE DES PRINCIPALES PIÈCES DE RECHANGE/  
LIJST STANDAARD RESERVE ONDERDELEN/ LISTINO PREZZI DEI RICAMBI/  
RESERVEDELSLISTE

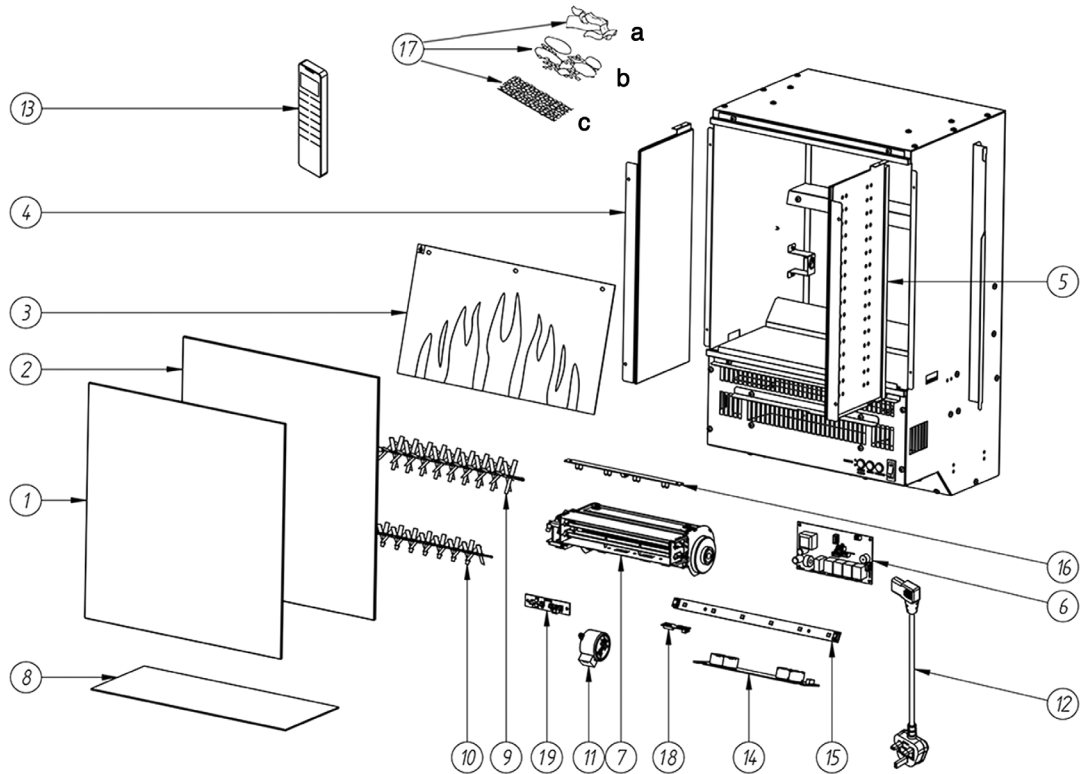

| No. | UK     | EU      |   |
|-----|--------|---------|---|
| 1   |        | CE1943  | 1 |
| 2   |        | CE1944  | 1 |
| 3   |        | PL0206  | 1 |
| 4   |        | GZ15135 | 1 |
| 5   |        | GZ15136 | 1 |
| 6   |        | EL0746  | 1 |
| 7   |        | EL0747  | 1 |
| 8   |        | PL0207  | 1 |
| 9   |        | EL0748  | 1 |
| 10  |        | EL0749  | 1 |
| 11  |        | EL0713  | 2 |
| 12  | EL0714 | EL0542  | 1 |
| 13  |        | EL0678  | 1 |
| 14  |        | EL0750  | 1 |
| 15  |        | EL0751  | 1 |
| 16  |        | EL0752  | 1 |
| 17a |        | CE2038  | 1 |
| 17b |        | CE2039  | 1 |
| 17c |        | CE2040  | 1 |
| 18  |        | EL0735  | 1 |
| 19  |        | EL0895  | 1 |

## WIRING DIAGRAM/ SCHÉMA DE CÂBLAGE/ BEDRADINGSCHAMA/ SCHEMA DI CABLAGGIO/ KOBLINGSDIAGRAM

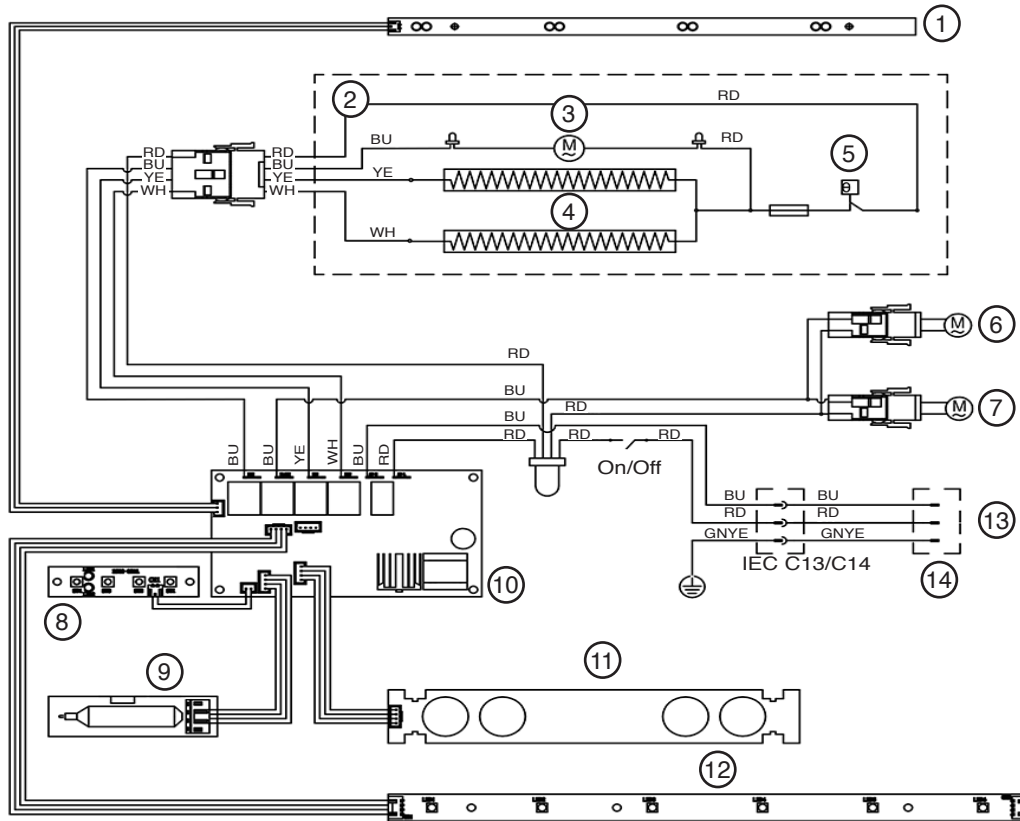

| COLOUR CODES/ CODES COULEUR/ KLEURCODES/ CODICE COLORE/ FARGEKODER |                |              |              |                |              |
|--|----------------|--------------|--------------|----------------|--------------|
|  | ENGLISH        | FRANÇAIS     | NEDERLANDS   | ITALIANO       | NORSK        |
| RD   | RED            | ROUGE        | ROOD         | ROSSO          | RØD          |
| BU   | BLUE           | BLEU         | BLAUW        | BLU            | BLÅ          |
| YE   | YELLOW         | JAUNE        | GEEL         | GIALLO         | GUL          |
| WH   | WHITE          | BLANC        | WIT          | BIANCO         | HVIT         |
| BK   | BLACK          | NOIR         | ZWART        | NERO           | SVART        |
| BN   | BROWN          | MARRON       | BRUIN        | MARRONE        | BRUN         |
| GNYE   | GREEN & YELLOW | VERT & JAUNE | GROEN & GEEL | VERDE E GIALLO | GRØNN OG GUL |

| NO. | ENGLISH   | FRANÇAIS  | NEDERLANDS                                | ITALIANO   | NORSK                                    |
|-----|---|---|---|--|--|
| 1   | Top Light LED Board   | Panneau à LED de la lampe supérieure                  | Bovenlicht LED-paneel                     | Scheda luminosa LED superiore                        | Øvre lys LED-kort                        |
| 2   | Heater Unit   | Unité de chauffage                                    | Verhittereenheid                          | Unità riscaldatore                                   | Varmeenhet                               |
| 3   | Fan Motor   | Moteur du ventilateur                                 | Ventilatoreenheid                         | Motore ventola                                       | Motore ventola                           |
| 4   | Heater  | Élément chauffant                                     | Verwarmingselement                        | Elemento del riscaldatore                            | Varmeelement                             |
| 5   | Thermostat  | Thermostat  | Thermostaat                               | Termostato   | Termostat                                |
| 6   | Flame Effect Motor  | Flamme Moteur des effets                              | Vlam Effectenmotor                        | Motore della fiamma                                  | Flamme Effektmotor                       |
| 7   | Fuel Effect Motor   | Combustible Moteur des effets                         | Brandstof Effectenmotor                   | Combustibile Motore effetto                          | Brensel Effektmotor                      |
| 8   | Button Board  | Panneau de boutons                                    | Knoppenpaneel                             | Scheda pulsanti                                      | Knapp-kort                               |
| 9   | Receiver Board  | Panneau du récepteur                                  | Ontvangstpaneel                           | Ricevitore   | Mottager-kort                            |
| 10  | PCB   | Circuit imprimé                                       | P.C.B.                                    | P.C.B.   | Hovedkretskort                           |
| 11  | Flame Effect LED Board                                      | Panneau à LED des effets de flamme                    | Vlameffect LED-paneel                     | Pannello di LED dell'effetto fiamma                  | Flamme-effekt LED-kort                   |
| 12  | Fuel Effect LED Board                                       | Panneau à LED des effets du lit de combustible        | Brandstofbed LED-paneel                   | Pannello di LED dell'effetto combustibile            | Brenseleffekt LED-kort                   |
| 13  | Plug Connector<br>Incoming AC Supply:<br>230V 50Hz required | Connecteur de prise<br>Alimentation CA ;<br>230V 50Hz | Plugverbinding<br>AC-voeding<br>230V 50Hz | Connettore della spina Alimentazione AC<br>230V 50Hz | Stikkontakt strømforsyning:<br>230V 50Hz |
| 14  | UK BS1363 Plug<br>13A BS1362 Fuse                           | -   | -   | -  | --                                       |





**FOR ENQUIRIES IN THE U.K (EXCLUDING NI):**

Gazco Ltd, Osprey Road, Sowton Industrial Estate, Exeter, Devon, England EX2 7JG

Tel: (01392) 474011 E-mail: [info@gazco.com](mailto:info@gazco.com)

**FOR ENQUIRIES IN EUROPE (INCLUDING NI):**

Stovax Heating Group (NI) Ltd (Comp reg NI675194), 40 Linenhall Street, Belfast, BT2

8BA DX 400 NR Belfast Tel: +44 (0)1392 261990 E-mail: [northernireland@gazco.com](mailto:northernireland@gazco.com)

